

UBICACIÓN

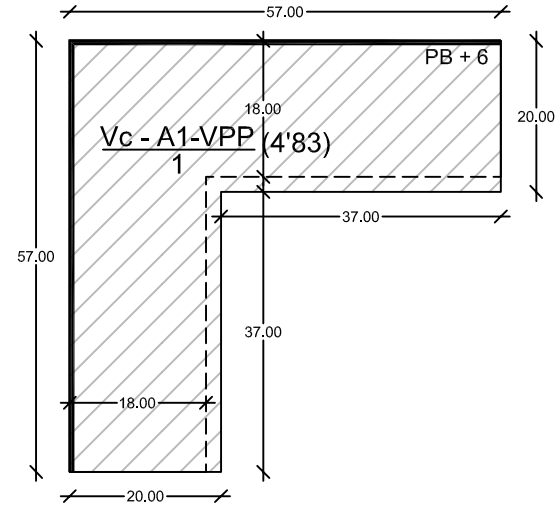

TIPOLOGÍA EDIFICATORIA

FINCA RESULTANTE Nº 1
 PARCELA Nº 1



Norma Vc - A1 VPP

Superficie parcela = 1.880 m²
 coef. edificabilidad = 4'83 m²/m²

TECHO TOTAL = 9.081 m²
 techo residencial = 9.081 m²
 profundidad máxima edificable = 18 m
 altura máxima edificable no obligatoria = PB + 6 plantas

LEYENDA

- alineación obligatoria
- profundidad edificable máxima / envolvente máxima
- separación mínima (sm)
- planta baja comercial opcional



Solvía Development S.L.

Urbanizador:

M. Mercè Grlera Pujol
 abogada
 Ernest Nieto Miró
 arquitecto

Redactores:

PROYECTO DE REPARCELACIÓN
 DEL SECTOR EL HONDÓN DE CARTAGENA

Fecha:
 Julio de 2011

Escala A4:
 1:1.000



Escala gráfica:

FINCA RESULTANTE Nº 1

PARCELA Nº 1

UBICACIÓN

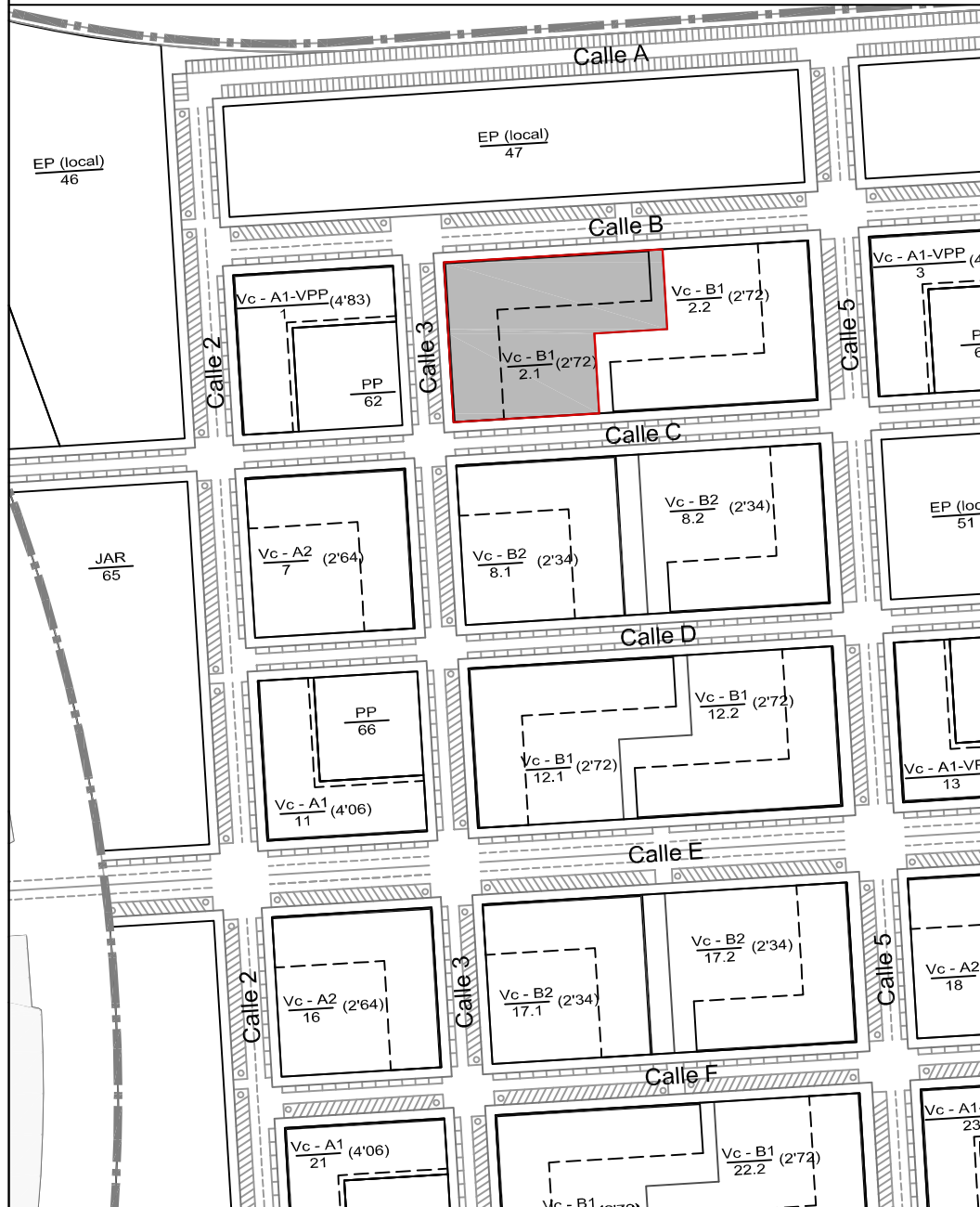

TIPOLOGÍA EDIFICATORIA

FINCA RESULTANTE Nº **2**
 PARCELA Nº **2.1**

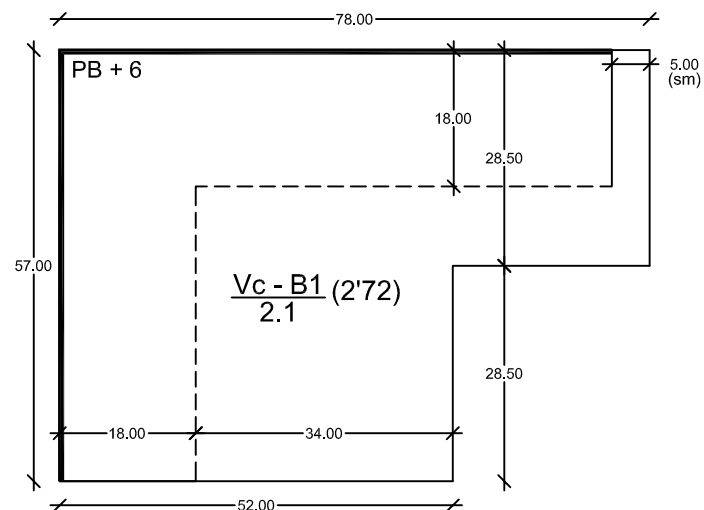



Norma **Vc - B1**
n1

Superficie parcela = 3.705 m²
 coef. edificabilidad = 2'726 m²/m²

TECHO TOTAL = 10.100 m²
 techo residencial = 10.100 m²

profundidad máxima edificable = 18 m
 altura máxima edificable no obligatoria = PB + 6 plantas
 superficie verde interior mínima = 25% de la parcela

LEYENDA

alineación obligatoria 
 profundidad edificable máxima / envolvente máxima 
 separación mínima (sm) 

UBICACIÓN



TIPOLOGÍA EDIFICATORIA

FINCA RESULTANTE Nº **3**
 PARCELA Nº **2.2**

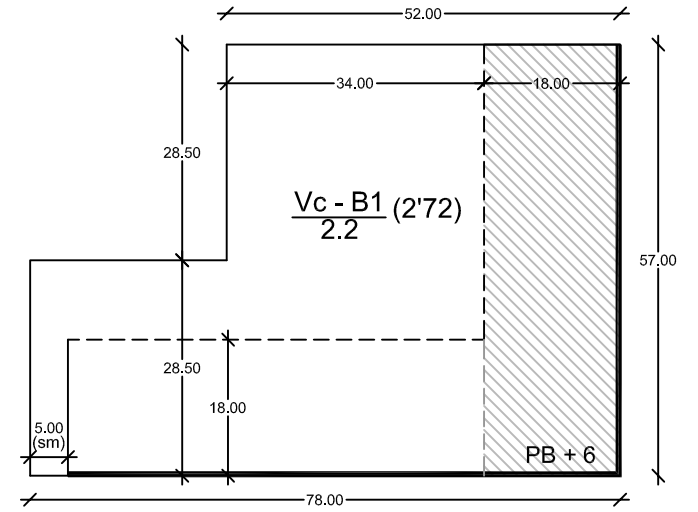

Norma $\frac{Vc - B1}{n2}$

Superficie parcela = 3.705 m²
 coef. edificabilidad = 2'726 m²/m²

TECHO TOTAL = 10.100 m²
 techo residencial = 9.400 m²

techo comercial obligatorio = 700 m² (en el frente de 57metros)
 (incluidos vestíbulos de PB)

profundidad máxima edificable = 18 m
 altura máxima edificable no obligatoria = PB + 6 plantas
 superficie verde interior mínima = 25% de la parcela

(sm) = separación mínima

LEYENDA

- alineación obligatoria
- profundidad edificable máxima / envolvente máxima
- separación mínima (sm)
- planta baja comercial



Solvía Development S.L.

Urbanizador:

M. Mercè Grlera Pujol
 abogada
 Ernest Nieto Miró
 arquitecto

Redactores:

PROYECTO DE REPARCELACIÓN
 DEL SECTOR EL HONDÓN DE CARTAGENA

Fecha:
 Julio de 2011

Escala A4:
 1:1.000



Escala gráfica:

FINCA RESULTANTE Nº **3**

PARCELA Nº **2.2**

UBICACIÓN

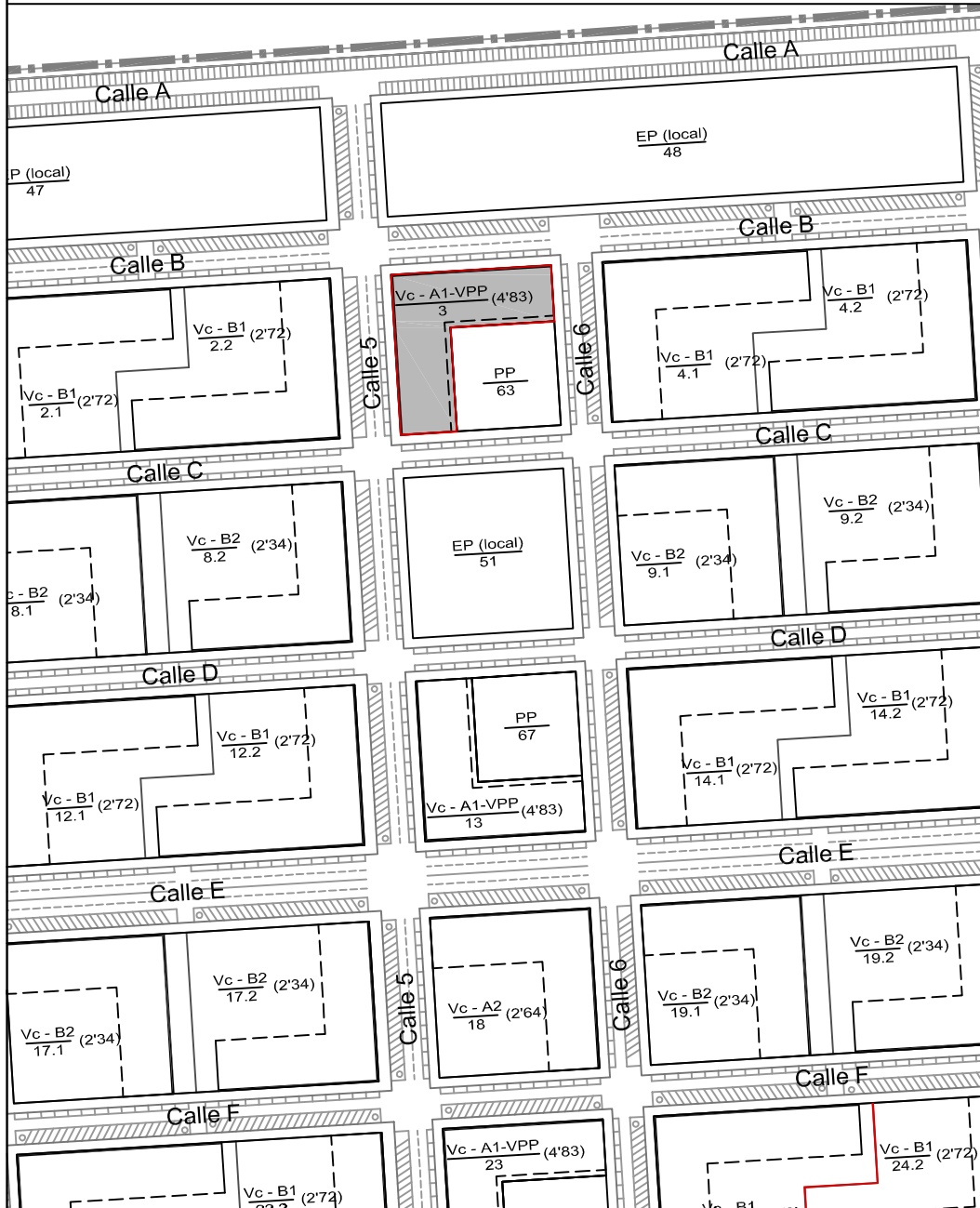

TIPOLOGÍA EDIFICATORIA

FINCA RESULTANTE Nº 4
PARCELA Nº 3

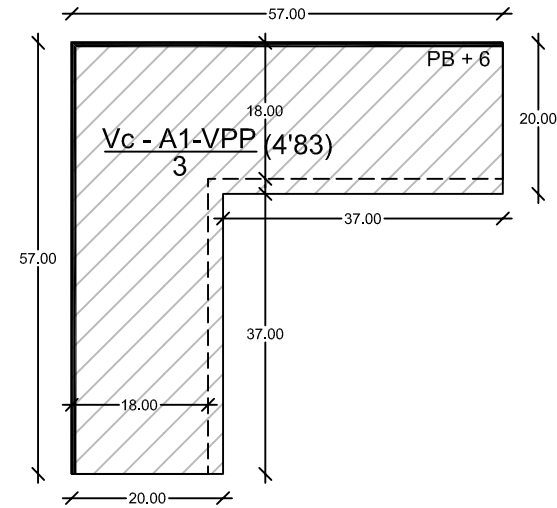

Norma Vc - A1 VPP

Superficie parcela = 1.880 m²
coef. edificabilidad = 4'83 m²/m²

TECHO TOTAL = 9.081 m²
techo residencial = 9.081 m²
profundidad máxima edificable = 18 m
altura máxima edificable no obligatoria = PB + 6 plantas

LEYENDA

- alineación obligatoria
- profundidad edificable máxima / envolvente máxima
- separación mínima (sm)
- planta baja comercial opcional

UBICACIÓN



TIPOLOGÍA EDIFICATORIA

FINCA RESULTANTE Nº **5**
 PARCELA Nº **4.1**

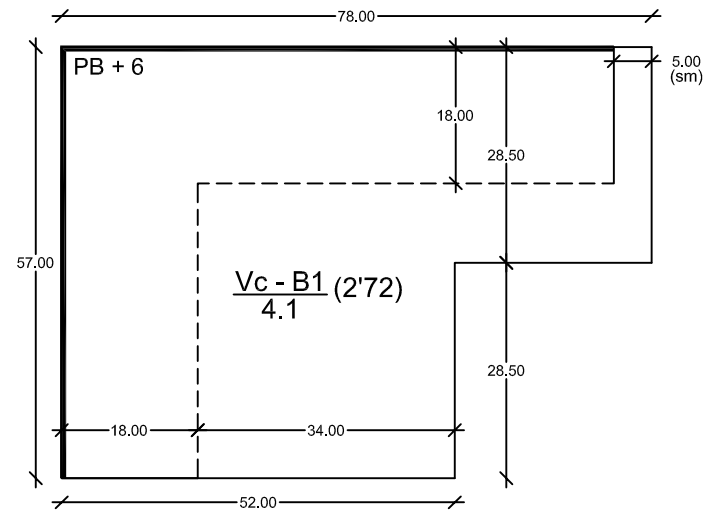



Norma $\frac{Vc - B1}{n1}$

Superficie parcela = 3.705 m²
 coef. edificabilidad = 2'726 m²/m²

TECHO TOTAL = 10.100 m²
 techo residencial = 10.100 m²

profundidad máxima edificable = 18 m
 altura máxima edificable no obligatoria = PB + 6 plantas
 superficie verde interior mínima = 25% de la parcela

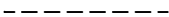
LEYENDA

alineación obligatoria 
 profundidad edificable máxima / envolvente máxima 
 separación mínima (sm) 



Solvía Development S.L.

Urbanizador:

Redactores:
 M. Mercè Grlera Pujol
 abogada
 Ernest Nieto Miró
 arquitecto

PROYECTO DE REPARCELACIÓN
 DEL SECTOR EL HONDÓN DE CARTAGENA

Fecha:
 Julio de 2011

Escala A4:
 1:1.000



Escala gráfica:

FINCA RESULTANTE Nº **5**

PARCELA Nº **4.1**

UBICACIÓN

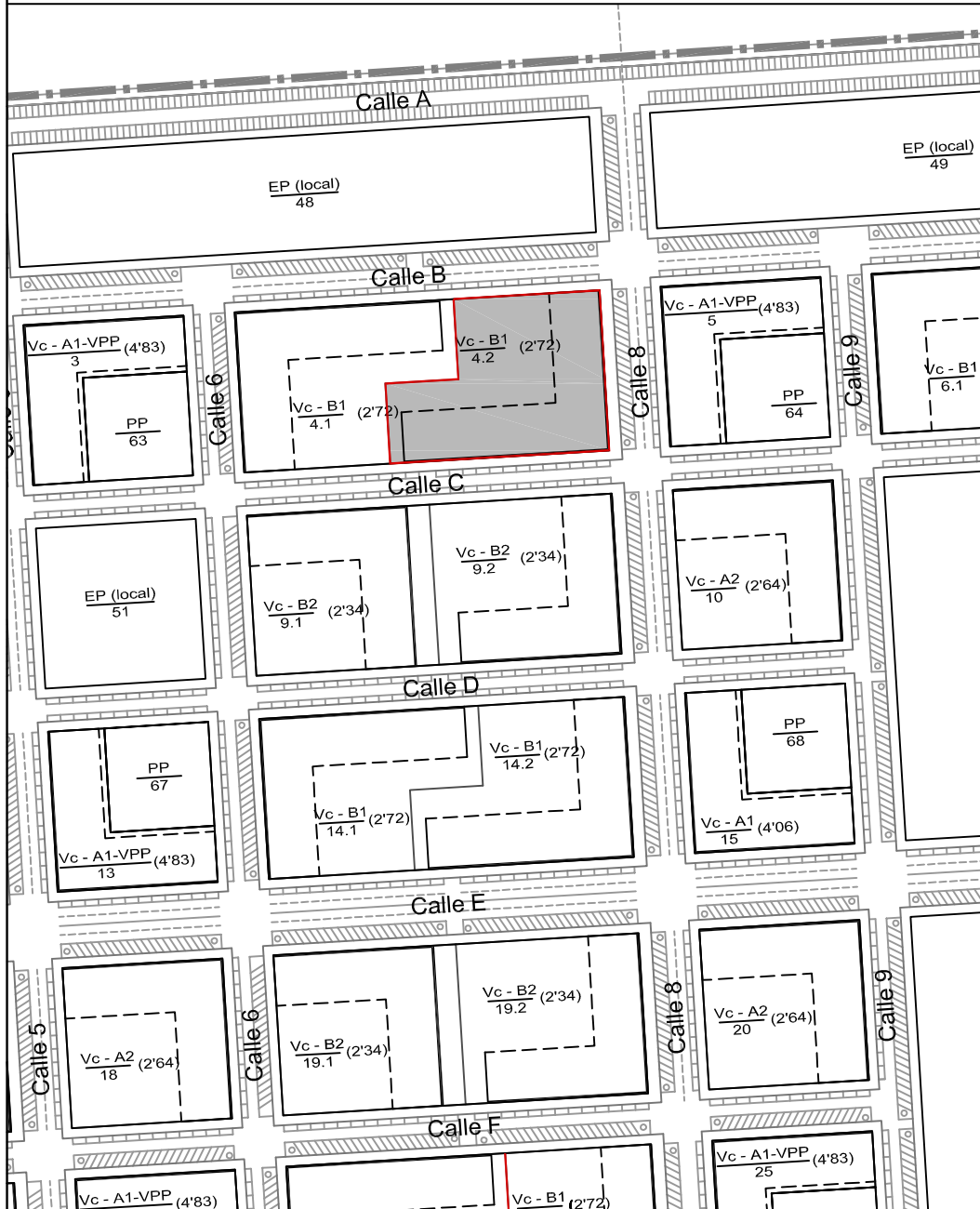

TIPOLOGÍA EDIFICATORIA

FINCA RESULTANTE Nº **6**
 PARCELA Nº **4.2**

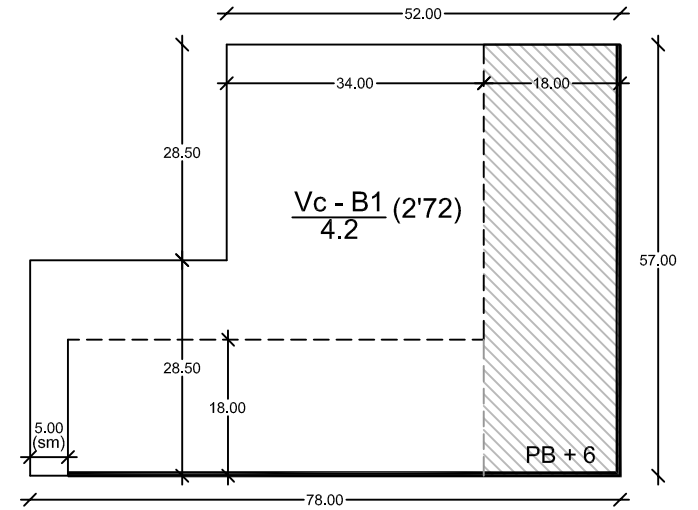

Norma **Vc - B1**
n2

Superficie parcela = 3.705 m²
 coef. edificabilidad = 2'726 m²/m²

TECHO TOTAL = 10.100 m²
 techo residencial = 9.400 m²

techo comercial obligatorio = 700 m² (en el frente de 57metros)
 (incluidos vestíbulos de PB)

profundidad máxima edificable = 18 m
 altura máxima edificable no obligatoria = PB + 6 plantas
 superficie verde interior mínima = 25% de la parcela

LEYENDA

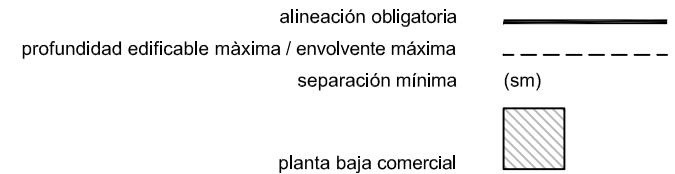

UBICACIÓN

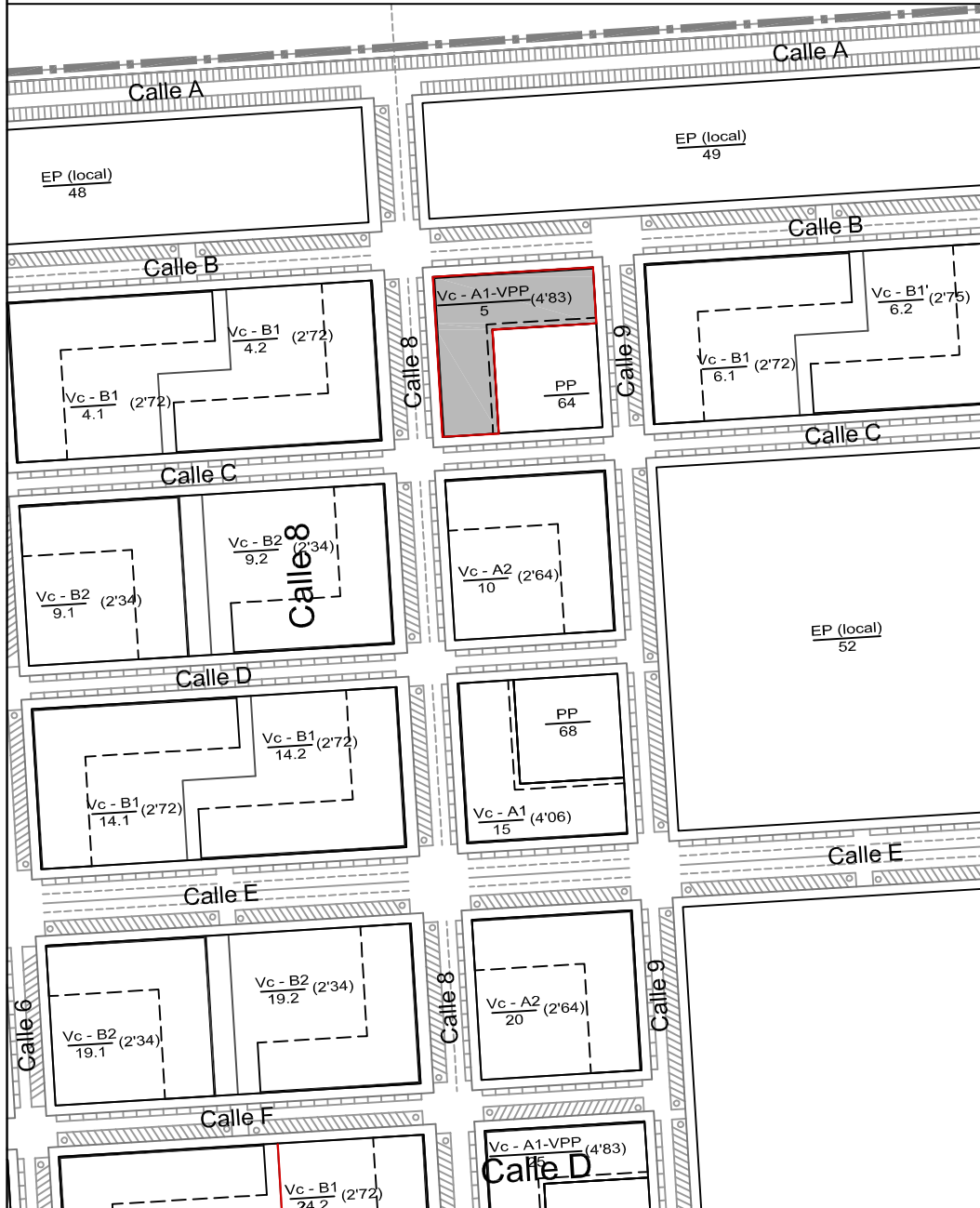

TIPOLOGÍA EDIFICATORIA

FINCA RESULTANTE Nº 7
PARCELA Nº 5

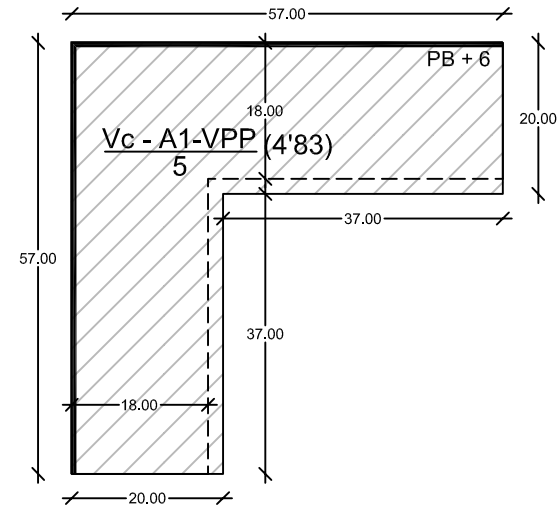

Norma Vc - A1 VPP

Superficie parcela = 1.880 m²
coef. edificabilidad = 4'83 m²/m²

TECHO TOTAL = 9.081 m²
techo residencial = 9.081 m²
profundidad máxima edificable = 18 m
altura máxima edificable no obligatoria = PB + 6 plantas

LEYENDA

- alineación obligatoria
- profundidad edificable máxima / envolvente máxima
- separación mínima (sm)
- planta baja comercial opcional



Solvía Development S.L.

Urbanizador:

Redactores:
M. Mercè Grlera Pujol
abogada
Ernest Nieto Miró
arquitecto

PROYECTO DE REPARCELACIÓN
DEL SECTOR EL HONDÓN DE CARTAGENA

Fecha:
Julio de 2011

Escala A4:
1:1.000



Escala gráfica:
0 5 10 20m

FINCA RESULTANTE Nº 7

PARCELA Nº 5

UBICACIÓN

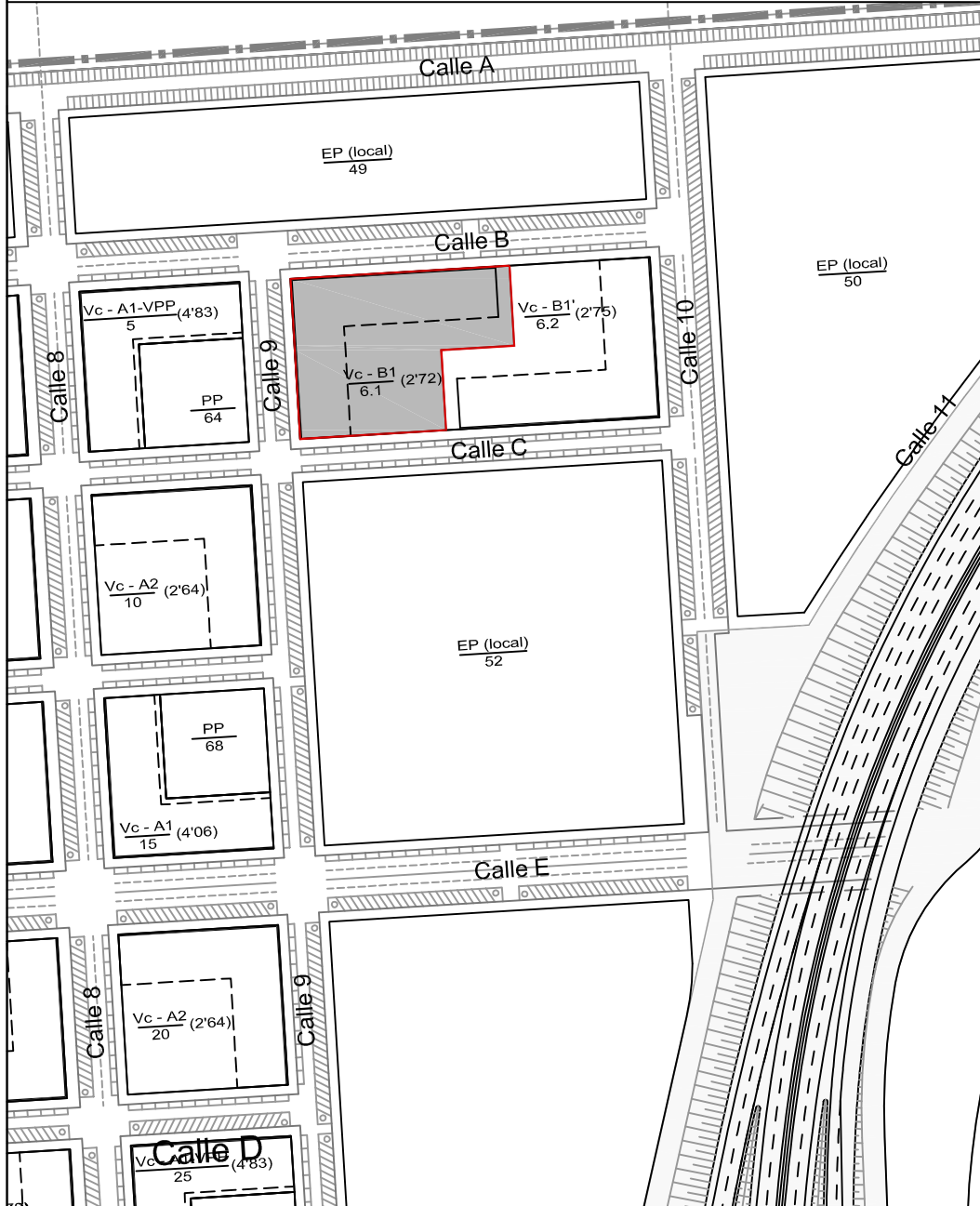

TIPOLOGÍA EDIFICATORIA

FINCA RESULTANTE Nº 8
PARCELA Nº 6.1

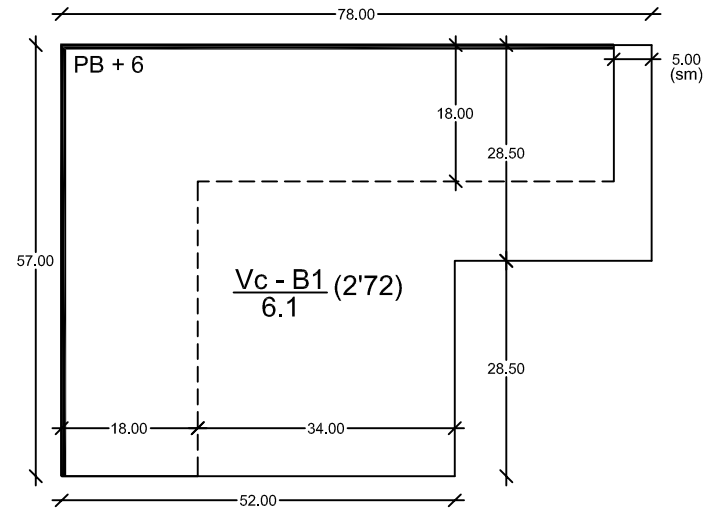



Norma $\frac{Vc - B1}{n1}$

Superficie parcela = 3.705 m²
coef. edificabilidad = 2'726 m²/m²

TECHO TOTAL = 10.100 m²
techo residencial = 10.100 m²

profundidad máxima edificable = 18 m
altura máxima edificable no obligatoria = PB + 6 plantas
superficie verde interior mínima = 25% de la parcela

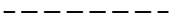
LEYENDA

alineación obligatoria 
profundidad edificable máxima / envolvente máxima 
separación mínima (sm) 

UBICACIÓN

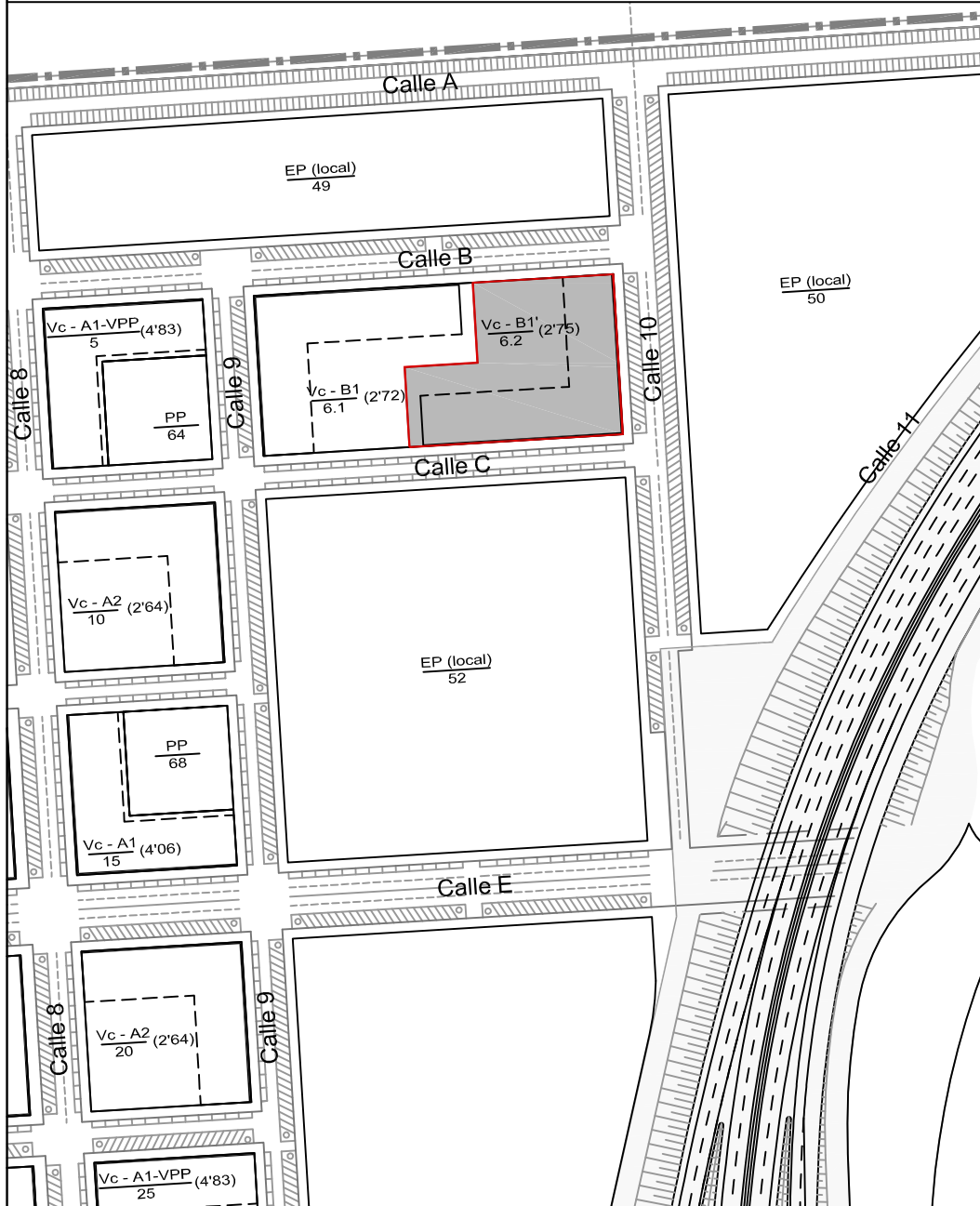

TIPOLOGÍA EDIFICATORIA

FINCA RESULTANTE Nº **9**
 PARCELA Nº **6.2**

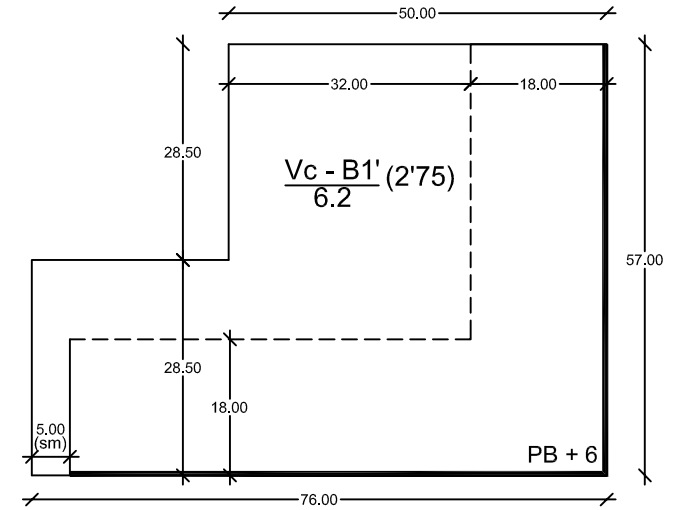

Norma $\frac{Vc - B1'}{n2}$

Superficie parcela = 3.591 m²
 coef. edificabilidad = 2'757 m²/m²

TECHO TOTAL = 9.900 m²
 techo residencial = 9.900 m²

profundidad máxima edificable = 18 m
 altura máxima edificable no obligatoria = PB + 6 plantas
 superficie verde interior mínima = 25% de la parcela

LEYENDA

alineación obligatoria

profundidad edificable máxima / envolvente máxima

separación mínima (sm)

UBICACIÓN

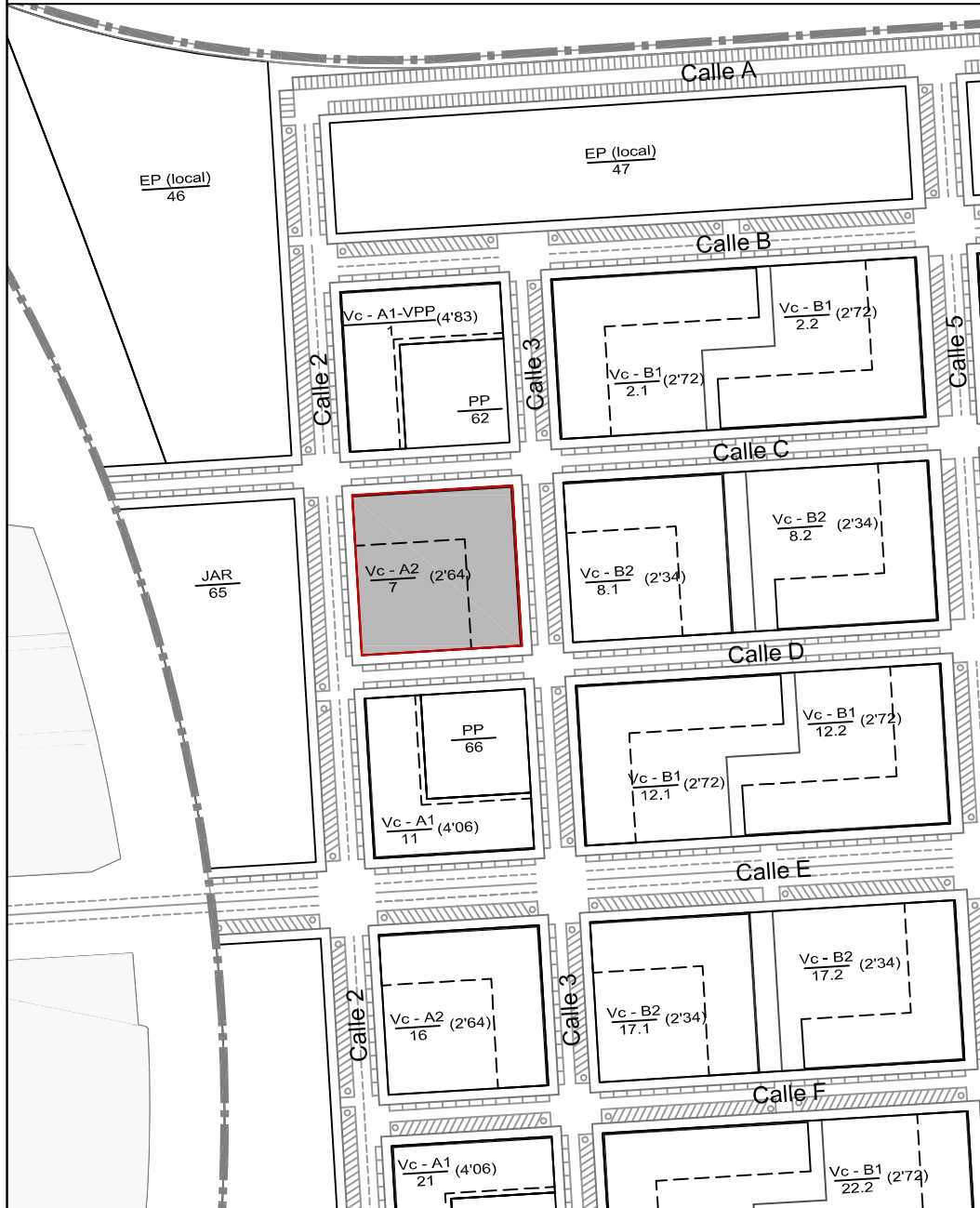

TIPOLOGÍA EDIFICATORIA

FINCA RESULTANTE Nº 10
PARCELA Nº 7

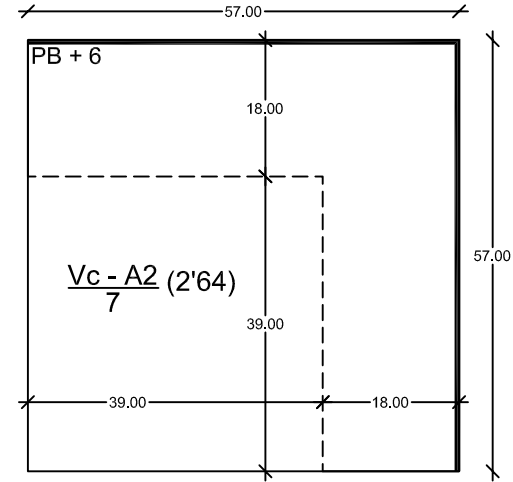

Norma Vc - A2

Superficie parcela = 3.249 m²
coef. edificabilidad = 2'647 m²/m²

TECHO TOTAL = 8.600 m²
techo residencial = 8.600 m²

profundidad máxima edificable = 18 m
altura máxima edificable no obligatoria = PB + 6 plantas
superficie verde interior mínima = 25% de la parcela

LEYENDA

- alineación obligatoria
- profundidad edificable máxima / envolvente máxima
- separación mínima (sm)



Solvía Development S.L.

Urbanizador:

Redactores:
M. Mercè Grlera Pujol
abogada
Ernest Nieto Miró
arquitecto

PROYECTO DE REPARCELACIÓN
DEL SECTOR EL HONDÓN DE CARTAGENA

Fecha:
Julio de 2011

Escala A4:
1:1.000



Escala gráfica:
0 5 10 20m

FINCA RESULTANTE Nº 10

PARCELA Nº 7

UBICACIÓN



TIPOLOGÍA EDIFICATORIA

FINCA RESULTANTE Nº **11**
 PARCELA Nº **8.1**

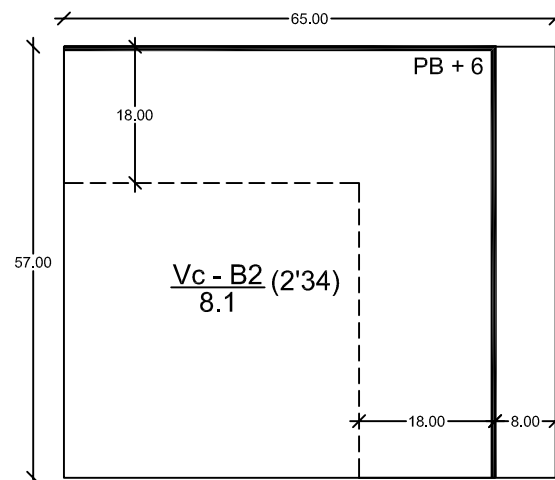

Norma **Vc - B2**
n1

Superficie parcela = 3.705 m²
 coef. edificabilidad = 2'341 m²/m²

TECHO TOTAL = 8.675 m²
 techo residencial = 8.675 m²

profundidad máxima edificable = 18 m
 altura máxima edificable no obligatoria = PB + 6 plantas
 superficie verde interior mínima = 25% de la parcela

LEYENDA

alineación obligatoria

profundidad edificable máxima / envolvente máxima

separación mínima (sm)

UBICACIÓN



TIPOLOGÍA EDIFICATORIA

FINCA RESULTANTE Nº 12
PARCELA Nº 8.2

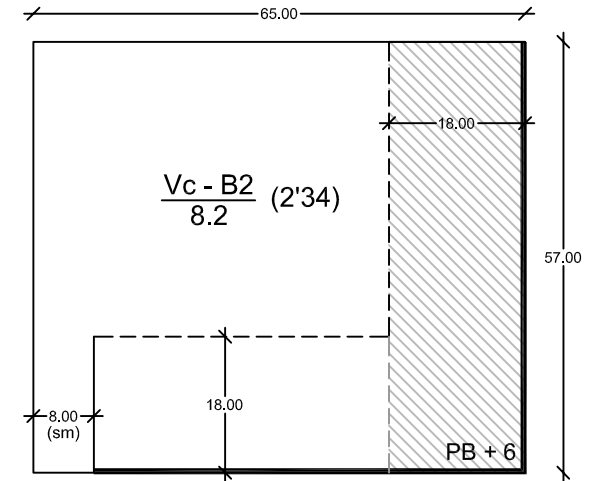

Norma $\frac{Vc - B2}{n2}$

Superficie parcela = 3.705 m²
coef. edificabilidad = 2'341 m²/m²

TECHO TOTAL = 8.675 m²
techo residencial = 7.975 m²

techo comercial obligatorio = 700 m² (en el frente de 57 metros)
(incluidos vestíbulos de PB)

profundidad máxima edificable = 18 m
altura máxima edificable no obligatoria = PB + 6 plantas
superficie verde interior mínima = 25% de la parcela

LEYENDA

- alineación obligatoria
- profundidad edificable máxima / envolvente máxima
- separación mínima (sm)
- planta baja comercial

UBICACIÓN



TIPOLOGÍA EDIFICATORIA

FINCA RESULTANTE Nº 14
PARCELA Nº 9.2

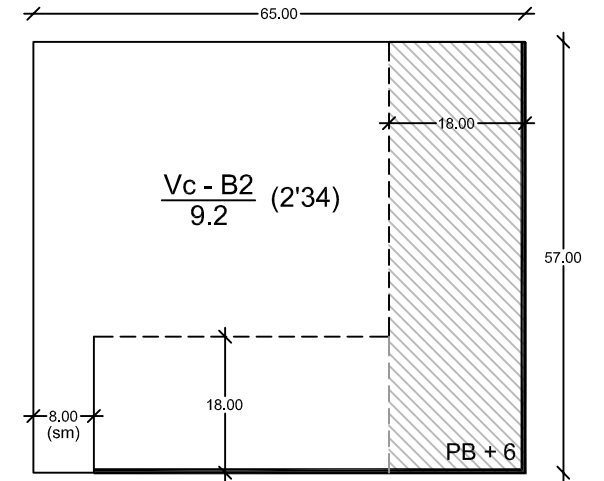

Norma $\frac{Vc - B2}{n2}$

Superficie parcela = 3.705 m²
coef. edificabilidad = 2'341 m²/m²

TECHO TOTAL = 8.675 m²
techo residencial = 7.975 m²

techo comercial obligatorio = 700 m² (en el frente de 57 metros)
(incluidos vestíbulos de PB)

profundidad máxima edificable = 18 m
altura máxima edificable no obligatoria = PB + 6 plantas
superficie verde interior mínima = 25% de la parcela

LEYENDA

- alineación obligatoria
- profundidad edificable máxima / envolvente máxima
- separación mínima (sm)
- planta baja comercial



UBICACIÓN

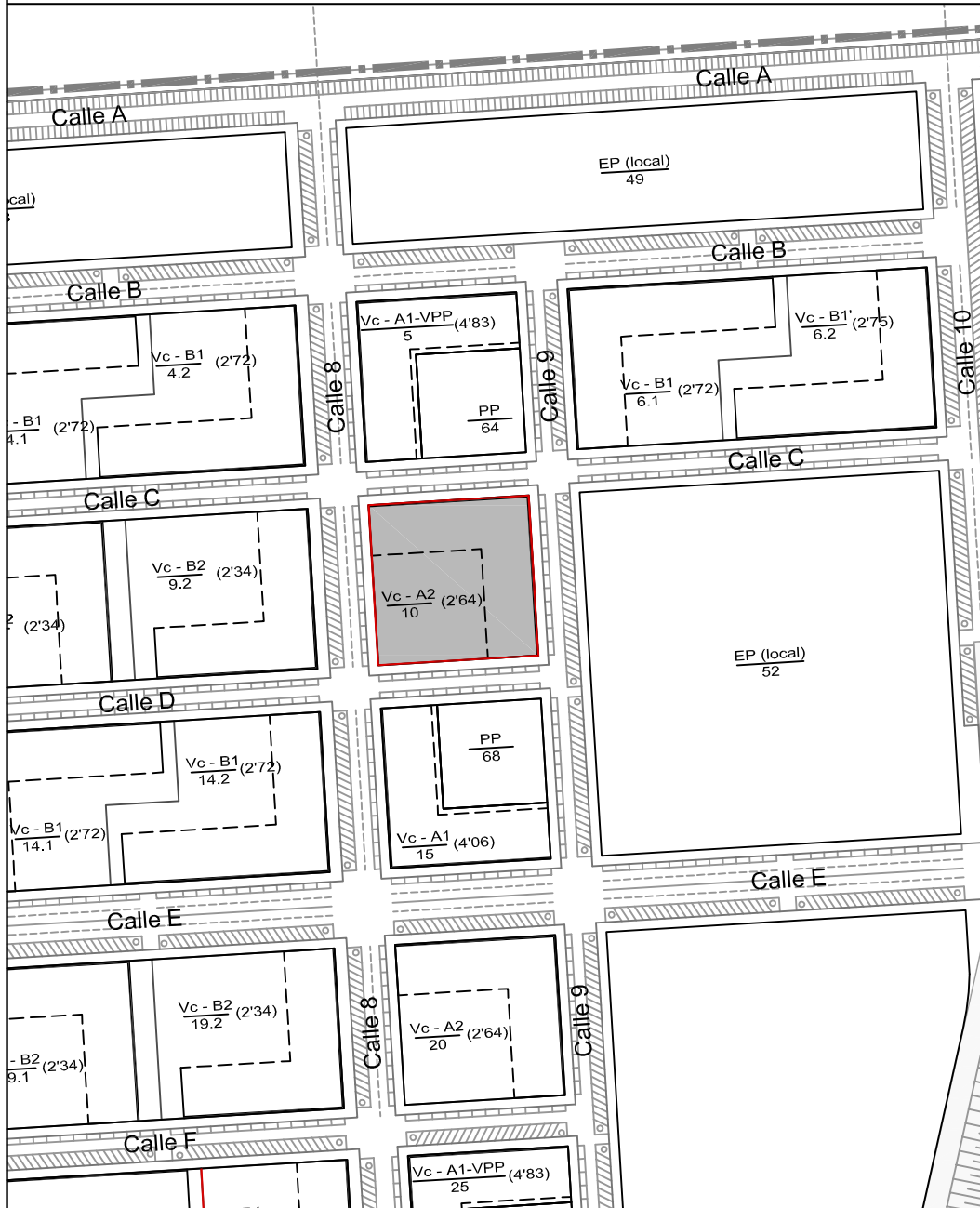

TIPOLOGÍA EDIFICATORIA

FINCA RESULTANTE Nº 15
PARCELA Nº 10

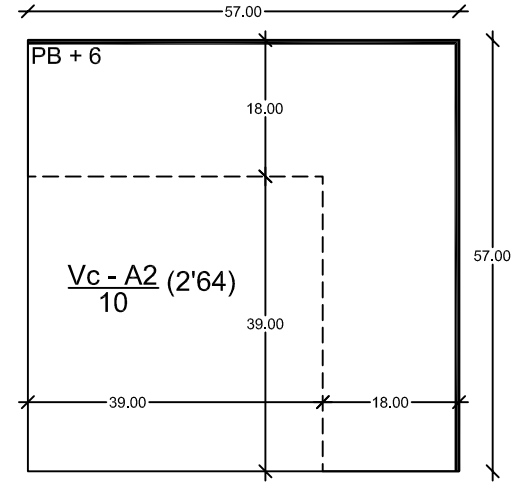



Norma Vc - A2

Superficie parcela = 3.249 m²
coef. edificabilidad = 2'647 m²/m²

TECHO TOTAL = 8.600 m²
techo residencial = 8.600 m²

profundidad máxima edificable = 18 m
altura máxima edificable no obligatoria = PB + 6 plantas
superficie verde interior mínima = 25% de la parcela

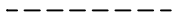
LEYENDA

alineación obligatoria 
profundidad edificable máxima / envolvente máxima 
separación mínima (sm) 

UBICACIÓN



TIPOLOGÍA EDIFICATORIA

FINCA RESULTANTE Nº 16
PARCELA Nº 11

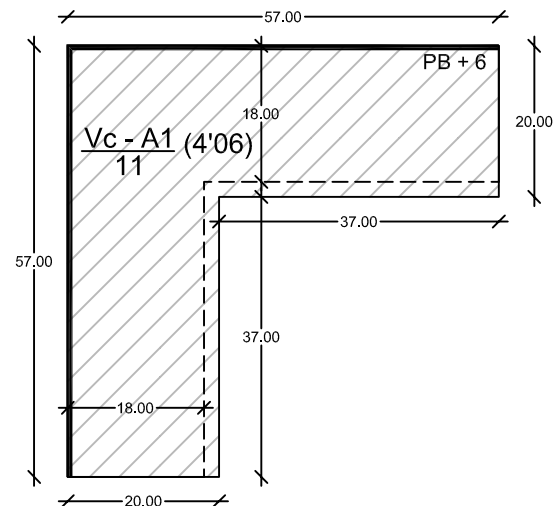

Norma Vc - A1

Superficie parcela = 1.880 m²
coef. edificabilidad = 4'063 m²/m²

TECHO TOTAL = 7.638 m²
techo residencial = 7.638 m²
techo comercial = opcional en PB
profundidad máxima edificable en PB = 100%
profundidad máxima edificable = 18 m
altura máxima edificable no obligatoria = PB + 6 plantas

LEYENDA

- alineación obligatoria
- profundidad edificable máxima / envolvente máxima
- separación mínima (sm)
- planta baja comercial opcional

UBICACIÓN

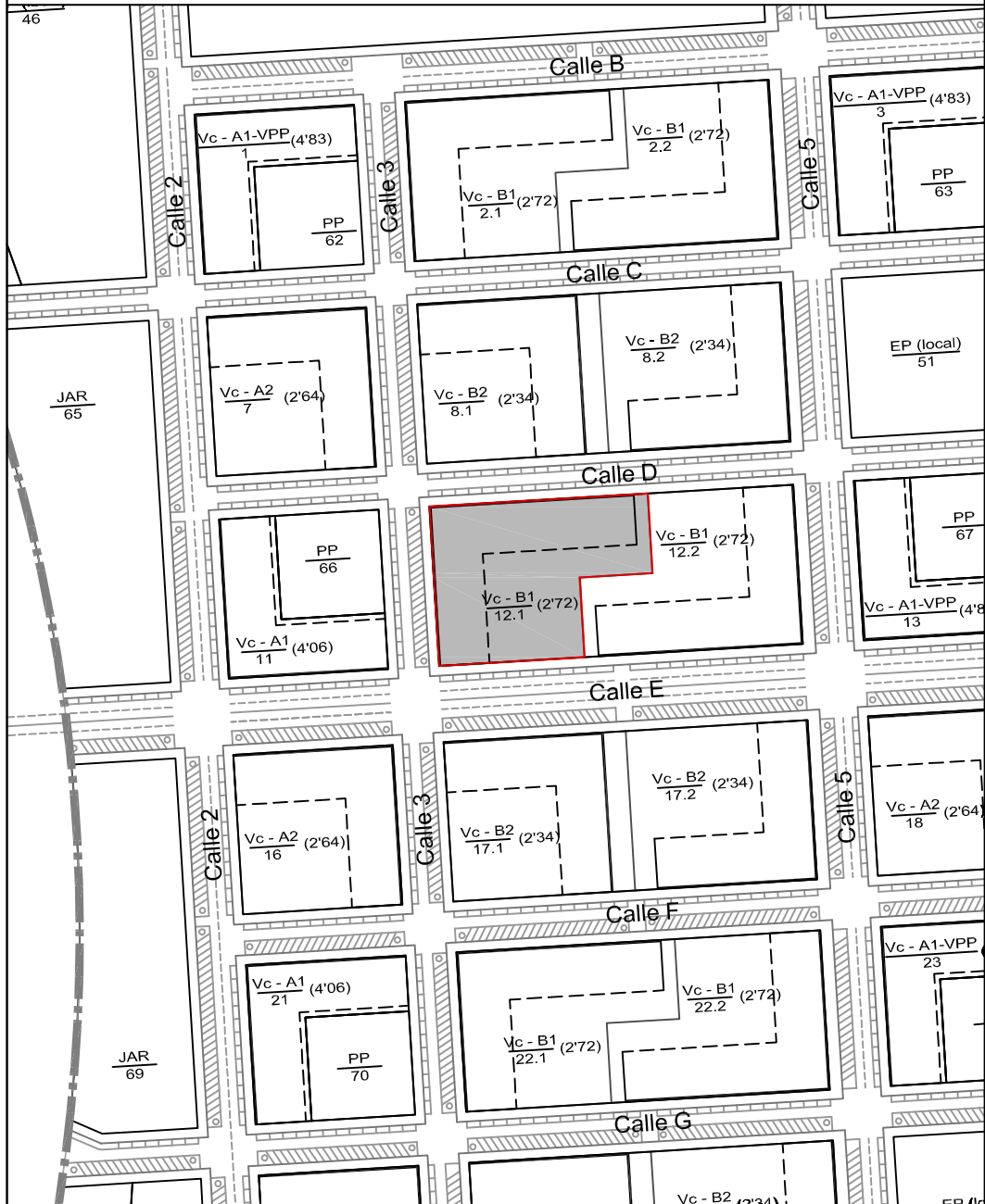

TIPOLOGÍA EDIFICATORIA

FINCA RESULTANTE Nº 17
 PARCELA Nº 12.1

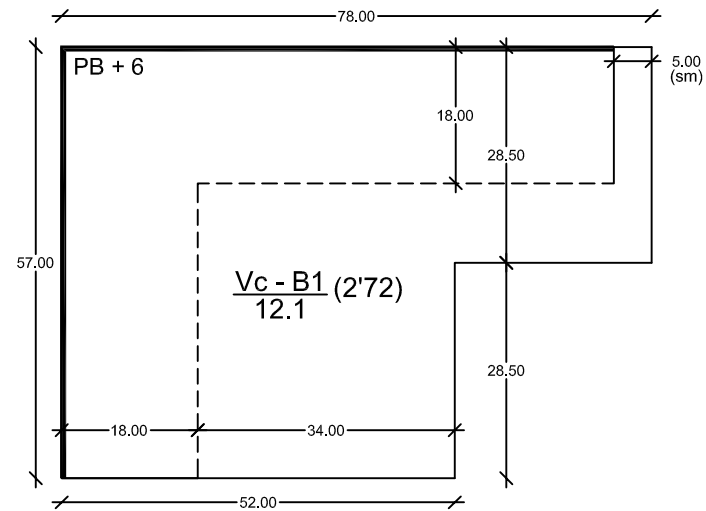

Norma $\frac{Vc - B1}{n1}$

Superficie parcela = 3.705 m²
 coef. edificabilidad = 2'726 m²/m²

TECHO TOTAL = 10.100 m²
 techo residencial = 10.100 m²

profundidad máxima edificable = 18 m
 altura máxima edificable no obligatoria = PB + 6 plantas
 superficie verde interior mínima = 25% de la parcela

LEYENDA

alineación obligatoria

profundidad edificable máxima / envolvente máxima

separación mínima (sm)



Solvía Development S.L.

Urbanizador:

Redactores:
 M. Mercè Grlera Pujol
 abogada
 Ernest Nieto Miró
 arquitecto

PROYECTO DE REPARCELACIÓN
 DEL SECTOR EL HONDÓN DE CARTAGENA

Fecha:
 Julio de 2011

Escala A4:
 1:1.000



Escala gráfica:

FINCA RESULTANTE Nº 17

PARCELA Nº 12.1

UBICACIÓN

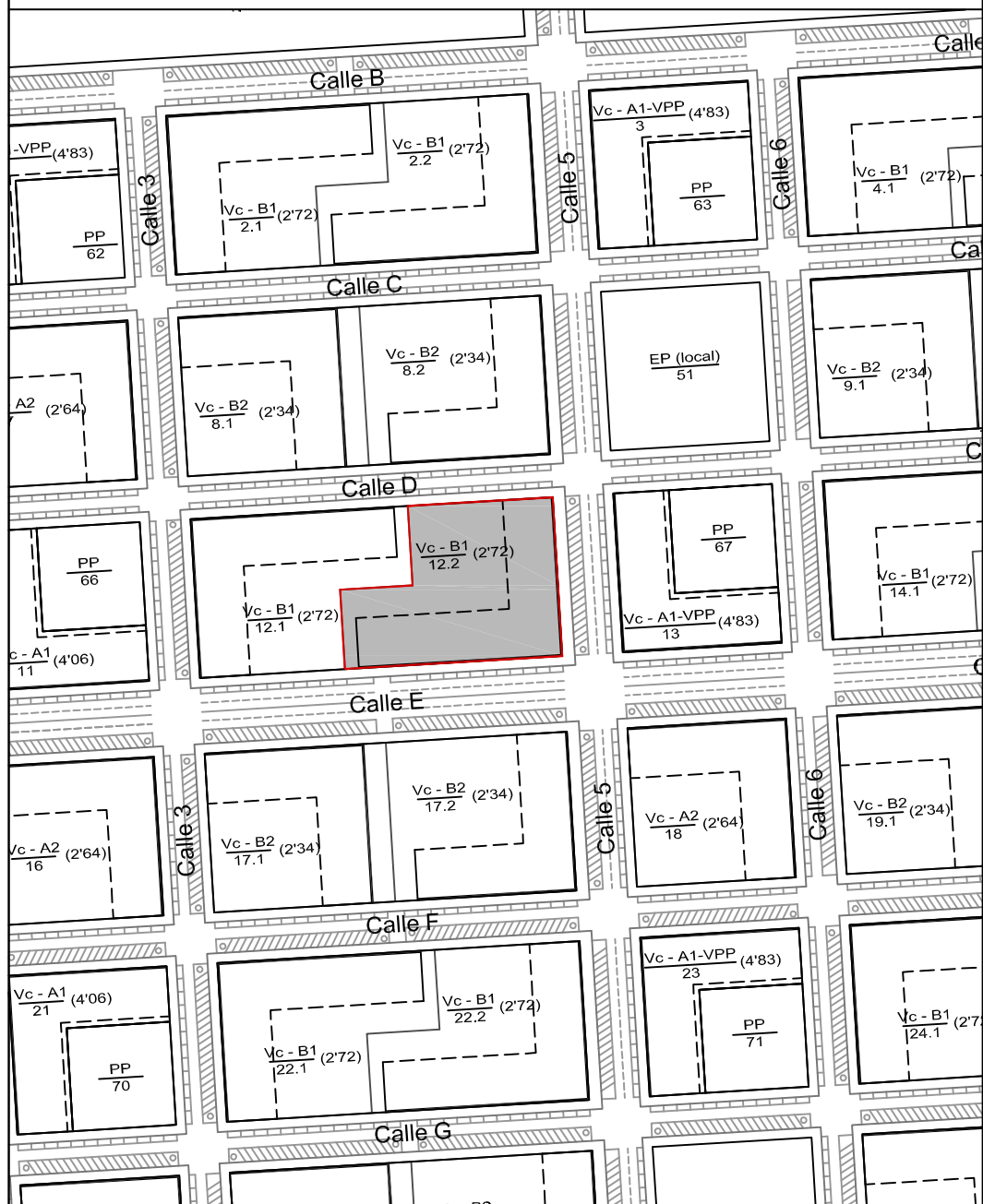

TIPOLOGÍA EDIFICATORIA

FINCA RESULTANTE Nº 18
PARCELA Nº 12.2

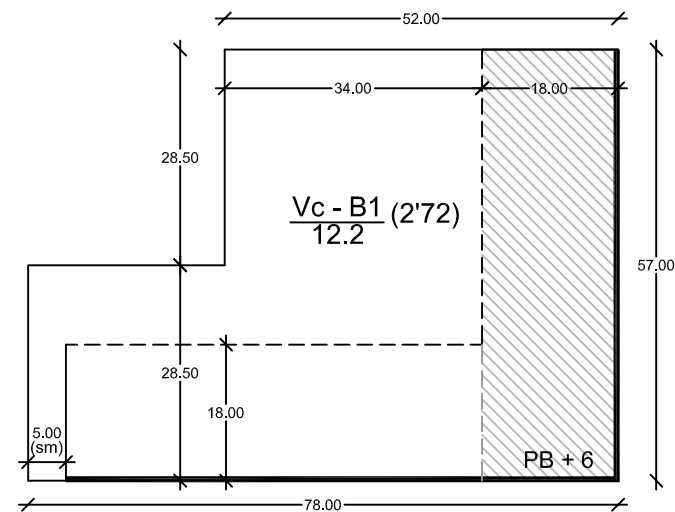

Norma Vc - B1
n2

Superficie parcela = 3.705 m²
coef. edificabilidad = 2'726 m²/m²

TECHO TOTAL = 10.100 m²
techo residencial = 9.400 m²

techo comercial obligatorio = 700 m² (en el frente de 57 metros)
(incluidos vestíbulos de PB)

profundidad máxima edificable = 18 m
altura máxima edificable no obligatoria = PB + 6 plantas
superficie verde interior mínima = 25% de la parcela

(sm) = separación mínima

LEYENDA

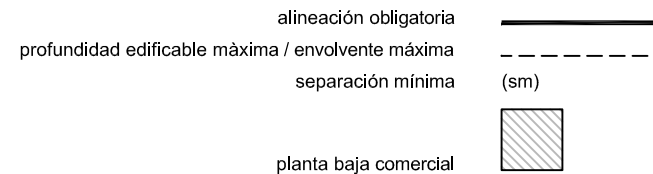

UBICACIÓN



TIPOLOGÍA EDIFICATORIA

FINCA RESULTANTE Nº 19
PARCELA Nº 13

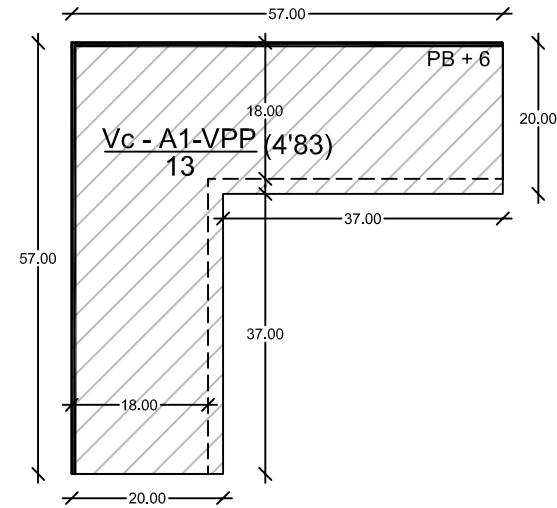

Norma Vc - A1 VPP

Superficie parcela = 1.880 m²
coef. edificabilidad = 4'83 m²/m²

TECHO TOTAL = 9.081 m²
techo residencial = 9.081 m²
profundidad máxima edificable = 18 m
altura máxima edificable no obligatoria = PB + 6 plantas

LEYENDA

- alineación obligatoria
- profundidad edificable máxima / envolvente máxima
- separación mínima (sm)
- planta baja comercial opcional



Solvía Development S.L.

Urbanizador:

Redactores:
M. Mercè Grlera Pujol
abogada
Ernest Nieto Miró
arquitecto

PROYECTO DE REPARCELACIÓN
DEL SECTOR EL HONDÓN DE CARTAGENA

Fecha:
Julio de 2011

Escala A4:
1:1.000



Escala gráfica:
0 5 10 20m

FINCA RESULTANTE Nº 19

PARCELA Nº 13

UBICACIÓN



TIPOLOGÍA EDIFICATORIA

FINCA RESULTANTE Nº 20
PARCELA Nº 14.1

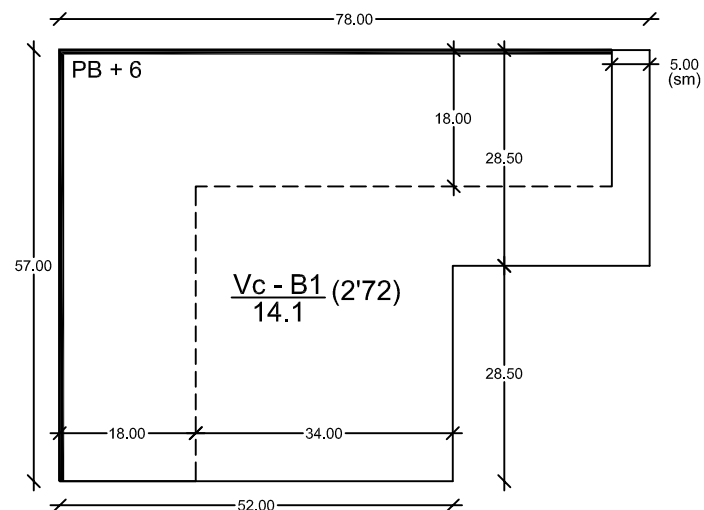

Norma $\frac{Vc - B1}{n1}$

Superficie parcela = 3.705 m²
coef. edificabilidad = 2'726 m²/m²

TECHO TOTAL = 10.100 m²
techo residencial = 10.100 m²

profundidad máxima edificable = 18 m
altura máxima edificable no obligatoria = PB + 6 plantas
superficie verde interior mínima = 25% de la parcela

LEYENDA

alineación obligatoria

profundidad edificable máxima / envolvente máxima

separación mínima (sm)

UBICACIÓN



TIPOLOGÍA EDIFICATORIA

FINCA RESULTANTE Nº 21
PARCELA Nº 14.2

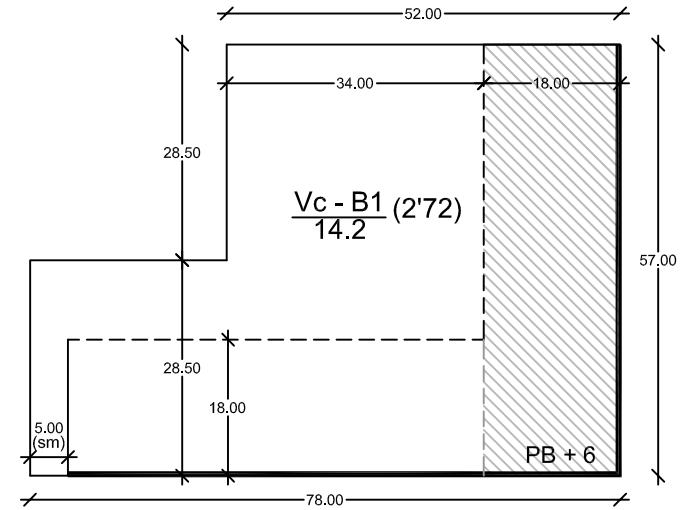

Norma $\frac{Vc - B1}{n2}$

Superficie parcela = 3.705 m²
coef. edificabilidad = 2'726 m²/m²

TECHO TOTAL = 10.100 m²
techo residencial = 9.400 m²

techo comercial obligatorio = 700 m² (en el frente de 57metros)
(incluidos vestíbulos de PB)

profundidad máxima edificable = 18 m
altura máxima edificable no obligatoria = PB + 6 plantas
superficie verde interior mínima = 25% de la parcela

LEYENDA

- alineación obligatoria
- profundidad edificable máxima / envolvente máxima
- separación mínima (sm)
- planta baja comercial



UBICACIÓN



TIPOLOGÍA EDIFICATORIA

FINCA RESULTANTE Nº **22**
 PARCELA Nº **15**

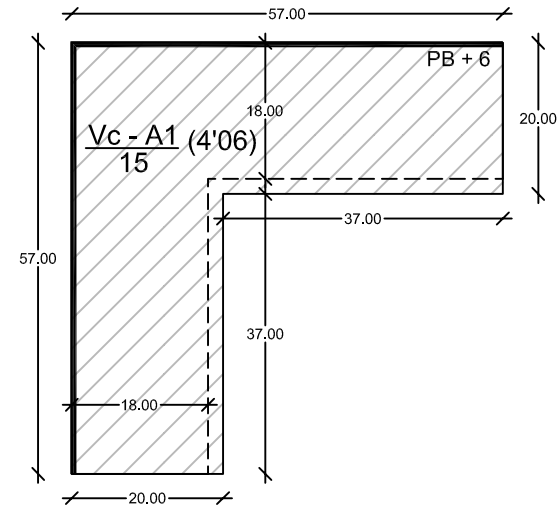

Norma Vc - A1

Superficie parcela = 1.880 m²
 coef. edificabilidad = 4'063 m²/m²

TECHO TOTAL = 7.638 m²
 techo residencial = 7.638 m²
 techo comercial = opcional en PB
 profundidad máxima edificable en PB = 100%
 profundidad máxima edificable = 18 m
 altura máxima edificable no obligatoria = PB + 6 plantas

LEYENDA

- alineación obligatoria
- profundidad edificable máxima / envolvente máxima
- separación mínima (sm)
- planta baja comercial opcional

UBICACIÓN



TIPOLOGÍA EDIFICATORIA

FINCA RESULTANTE Nº 23

PARCELA Nº 16

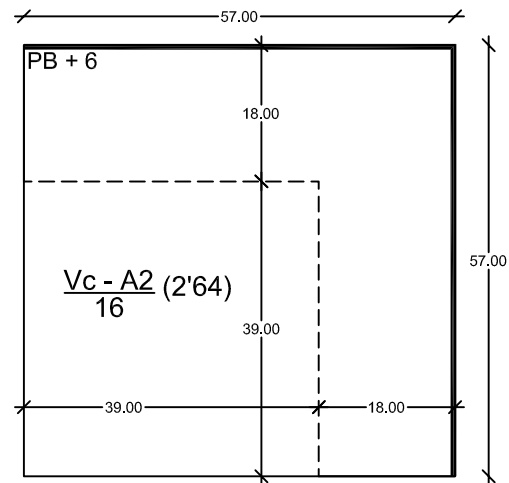

Norma Vc - A2

Superficie parcela = 3.249 m²
coef. edificabilidad = 2'647 m²/m²

TECHO TOTAL = 8.600 m²
techo residencial = 8.600 m²

profundidad máxima edificable = 18 m
altura máxima edificable no obligatoria = PB + 6 plantas
superficie verde interior mínima = 25% de la parcela

LEYENDA

- alineación obligatoria
- profundidad edificable máxima / envolvente máxima
- separación mínima (sm)

UBICACIÓN



TIPOLOGÍA EDIFICATORIA

FINCA RESULTANTE Nº 24

PARCELA Nº 17.1

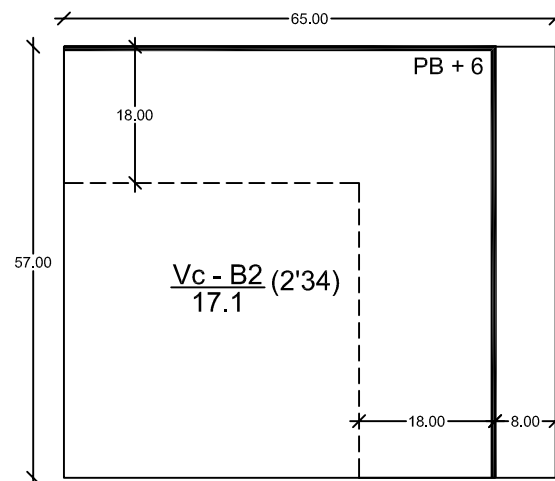



Norma $Vc - B2$
n1

Superficie parcela = 3.705 m²
coef. edificabilidad = 2'341 m²/m²

TECHO TOTAL = 8.675 m²
techo residencial = 8.675 m²

profundidad máxima edificable = 18 m
altura máxima edificable no obligatoria = PB + 6 plantas
superficie verde interior mínima = 25% de la parcela

LEYENDA

alineación obligatoria 
profundidad edificable máxima / envolvente máxima 
separación mínima (sm) 

SOLVIA

Solvía Development S.L.

Urbanizador:

M. Mercè Grlera Pujol
abogada
Ernest Nieto Miró
arquitecto

Redactores:

PROYECTO DE REPARCELACIÓN
DEL SECTOR EL HONDÓN DE CARTAGENA

Fecha:
Julio de 2011

Escala A4:
1:1.000



Escala gráfica:
0 5 10 20m

FINCA RESULTANTE Nº 24

PARCELA Nº 17.1

UBICACIÓN



TIPOLOGÍA EDIFICATORIA

FINCA RESULTANTE Nº 25
PARCELA Nº 17.2

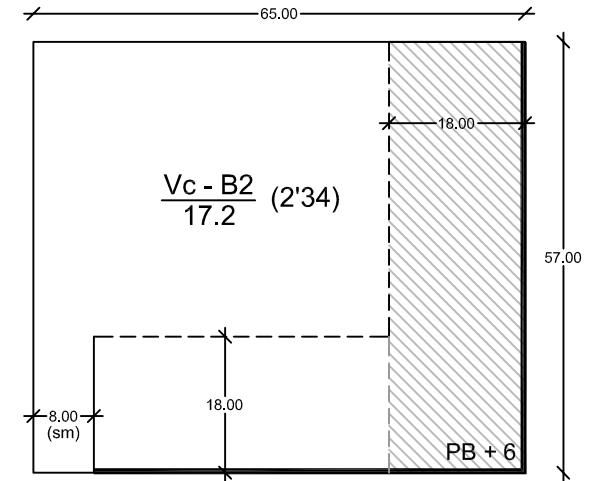

Norma $\frac{Vc - B2}{n2}$

Superficie parcela = 3.705 m²
coef. edificabilidad = 2'341 m²/m²

TECHO TOTAL = 8.675 m²
techo residencial = 7.975 m²

techo comercial obligatorio = 700 m² (en el frente de 57 metros)
(incluidos vestíbulos de PB)

profundidad máxima edificable = 18 m
altura máxima edificable no obligatoria = PB + 6 plantas
superficie verde interior mínima = 25% de la parcela

LEYENDA

- alineación obligatoria
- profundidad edificable máxima / envolvente máxima
- separación mínima (sm)
- planta baja comercial

UBICACIÓN



TIPOLOGÍA EDIFICATORIA

FINCA RESULTANTE Nº **26**
 PARCELA Nº **18**

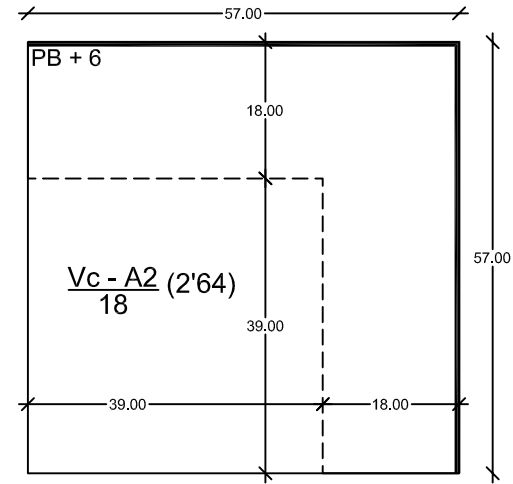

Norma Vc - A2

Superficie parcela = 3.249 m²
 coef. edificabilidad = 2'647 m²/m²

TECHO TOTAL = 8.600 m²
 techo residencial = 8.600 m²

profundidad máxima edificable = 18 m
 altura máxima edificable no obligatoria = PB + 6 plantas
 superficie verde interior mínima = 25% de la parcela

LEYENDA

- alineación obligatoria
- profundidad edificable máxima / envolvente máxima
- separación mínima (sm)

UBICACIÓN

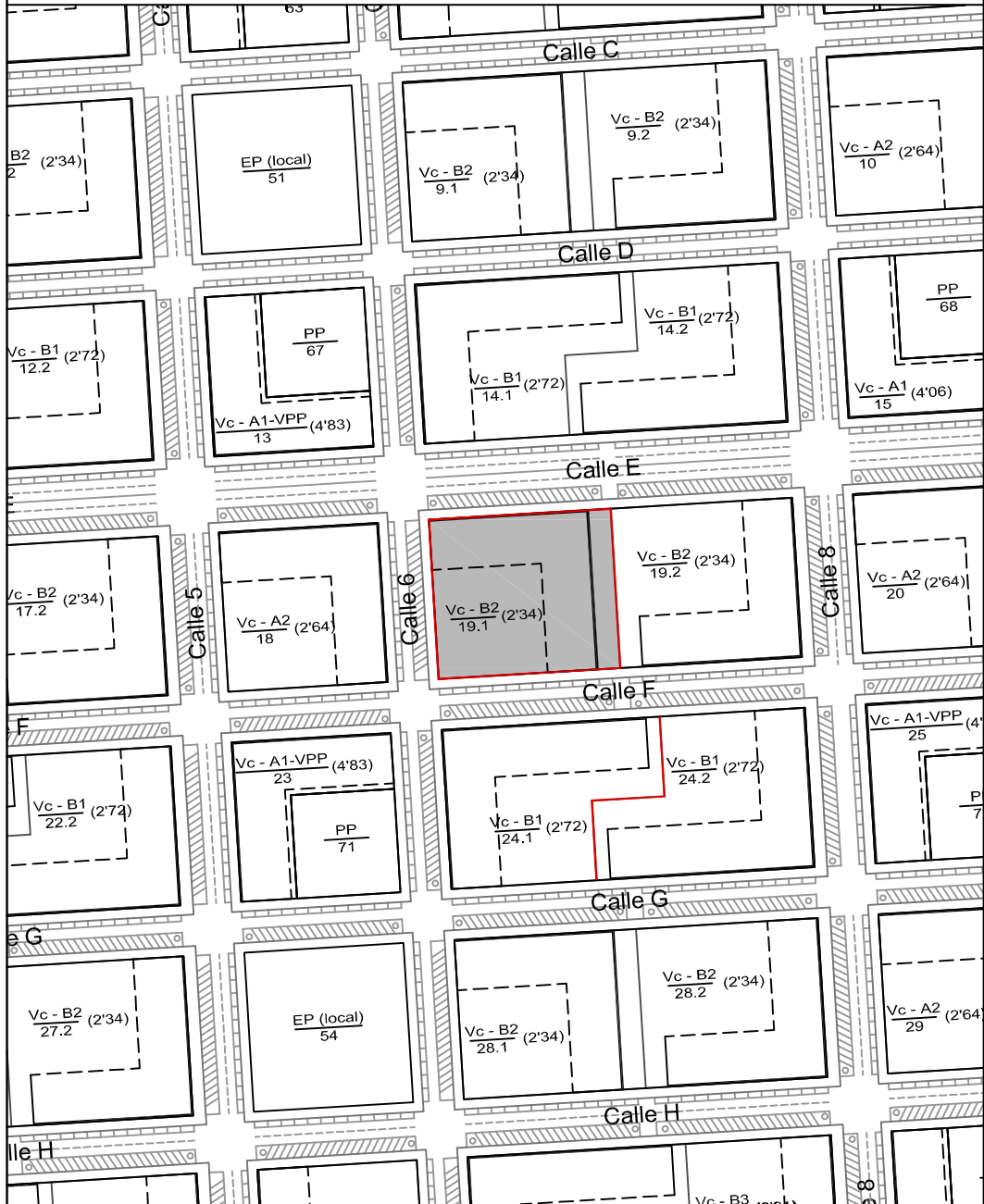

TIPOLOGÍA EDIFICATORIA

FINCA RESULTANTE Nº 27
PARCELA Nº 19.1

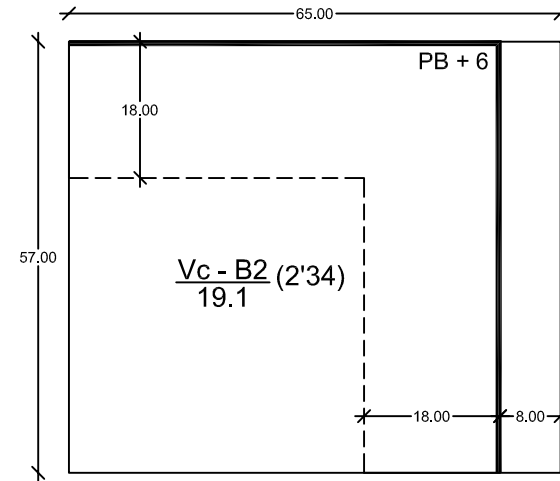



Norma $Vc - B2$
n1

Superficie parcela = 3.705 m²
coef. edificabilidad = 2'341 m²/m²

TECHO TOTAL = 8.675 m²
techo residencial = 8.675 m²

profundidad máxima edificable = 18 m
altura máxima edificable no obligatoria = PB + 6 plantas
superficie verde interior mínima = 25% de la parcela

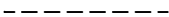
LEYENDA

alineación obligatoria 
profundidad edificable máxima / envolvente máxima 
separación mínima (sm) 



Solvía Development S.L.

Urbanizador:

Redactores:
M. Mercè Grlera Pujol
abogada
Ernest Nieto Miró
arquitecto

PROYECTO DE REPARCELACIÓN
DEL SECTOR EL HONDÓN DE CARTAGENA

Fecha:
Julio de 2011

Escala A4:
1:1.000



Escala gráfica:

FINCA RESULTANTE Nº 27

PARCELA Nº 19.1

UBICACIÓN



TIPOLOGÍA EDIFICATORIA

FINCA RESULTANTE Nº 28
PARCELA Nº 19.2

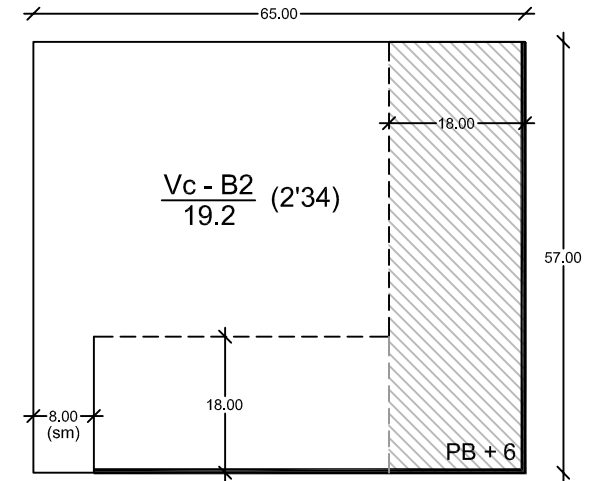

Norma $\frac{Vc - B2}{n2}$

Superficie parcela = 3.705 m²
coef. edificabilidad = 2'341 m²/m²

TECHO TOTAL = 8.675 m²
techo residencial = 7.975 m²

techo comercial obligatorio = 700 m² (en el frente de 57 metros)
(incluidos vestíbulos de PB)

profundidad máxima edificable = 18 m
altura máxima edificable no obligatoria = PB + 6 plantas
superficie verde interior mínima = 25% de la parcela

LEYENDA

- alineación obligatoria
- profundidad edificable máxima / envolvente máxima
- separación mínima (sm)
- planta baja comercial

UBICACIÓN



TIPOLOGÍA EDIFICATORIA

FINCA RESULTANTE Nº 29
 PARCELA Nº 20

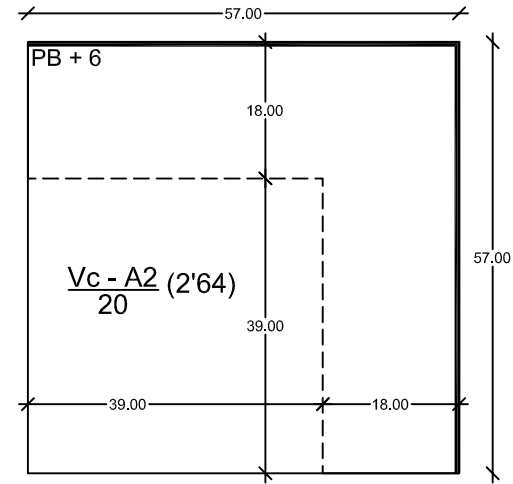



Norma Vc - A2

Superficie parcela = 3.249 m²
 coef. edificabilidad = 2'647 m²/m²

TECHO TOTAL = 8.600 m²
 techo residencial = 8.600 m²

profundidad máxima edificable = 18 m
 altura máxima edificable no obligatoria = PB + 6 plantas
 superficie verde interior mínima = 25% de la parcela

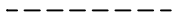
LEYENDA

alineación obligatoria 
 profundidad edificable máxima / envolvente máxima 
 separación mínima (sm) 

UBICACIÓN



TIPOLOGÍA EDIFICATORIA

FINCA RESULTANTE Nº 30

PARCELA Nº 21

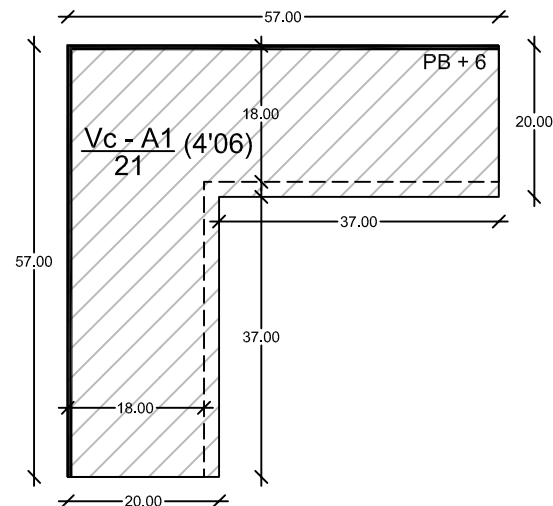

Norma Vc - A1

Superficie parcela = 1.880 m²
coef. edificabilidad = 4'063 m²/m²

TECHO TOTAL = 7.638 m²
techo residencial = 7.638 m²
techo comercial = opcional en PB
profundidad máxima edificable en PB = 100%
profundidad máxima edificable = 18 m
altura máxima edificable no obligatoria = PB + 6 plantas

LEYENDA

- alineación obligatoria
- profundidad edificable máxima / envolvente máxima
- separación mínima (sm)
- planta baja comercial opcional



Solvía Development S.L.

Urbanizador:

Redactores:
M. Mercè Grlera Pujol
abogada
Ernest Nieto Miró
arquitecto

PROYECTO DE REPARCELACIÓN
DEL SECTOR EL HONDÓN DE CARTAGENA

Fecha:
Julio de 2011

Escala A4:
1:1.000



Escala gráfica:
0 5 10 20m

FINCA RESULTANTE Nº 30

PARCELA Nº 21

UBICACIÓN



TIPOLOGÍA EDIFICATORIA

FINCA RESULTANTE Nº **31**
 PARCELA Nº **22.1**

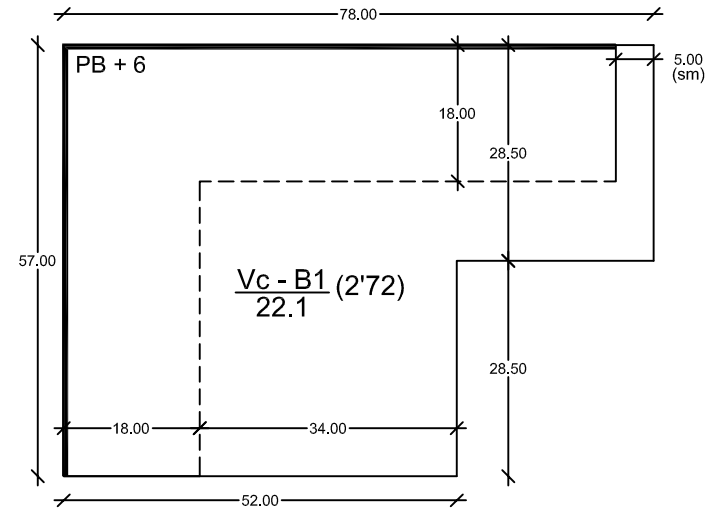

Norma **Vc - B1**
n1

Superficie parcela = 3.705 m²
 coef. edificabilidad = 2'726 m²/m²

TECHO TOTAL = 10.100 m²
 techo residencial = 10.100 m²

profundidad máxima edificable = 18 m
 altura máxima edificable no obligatoria = PB + 6 plantas
 superficie verde interior mínima = 25% de la parcela

LEYENDA

alineación obligatoria

profundidad edificable máxima / envolvente máxima

separación mínima (sm)



Solvía Development S.L.

Urbanizador: **M. Mercè Grlera Pujol**
 Redactores: **Ernest Nieto Miró**
 abogada
 arquitecto

PROYECTO DE REPARCELACIÓN
 DEL SECTOR EL HONDÓN DE CARTAGENA

Fecha:
 Julio de 2011

Escala A4:
 1:1.000



Escala gráfica:

FINCA RESULTANTE Nº **31**

PARCELA Nº **22.1**

UBICACIÓN

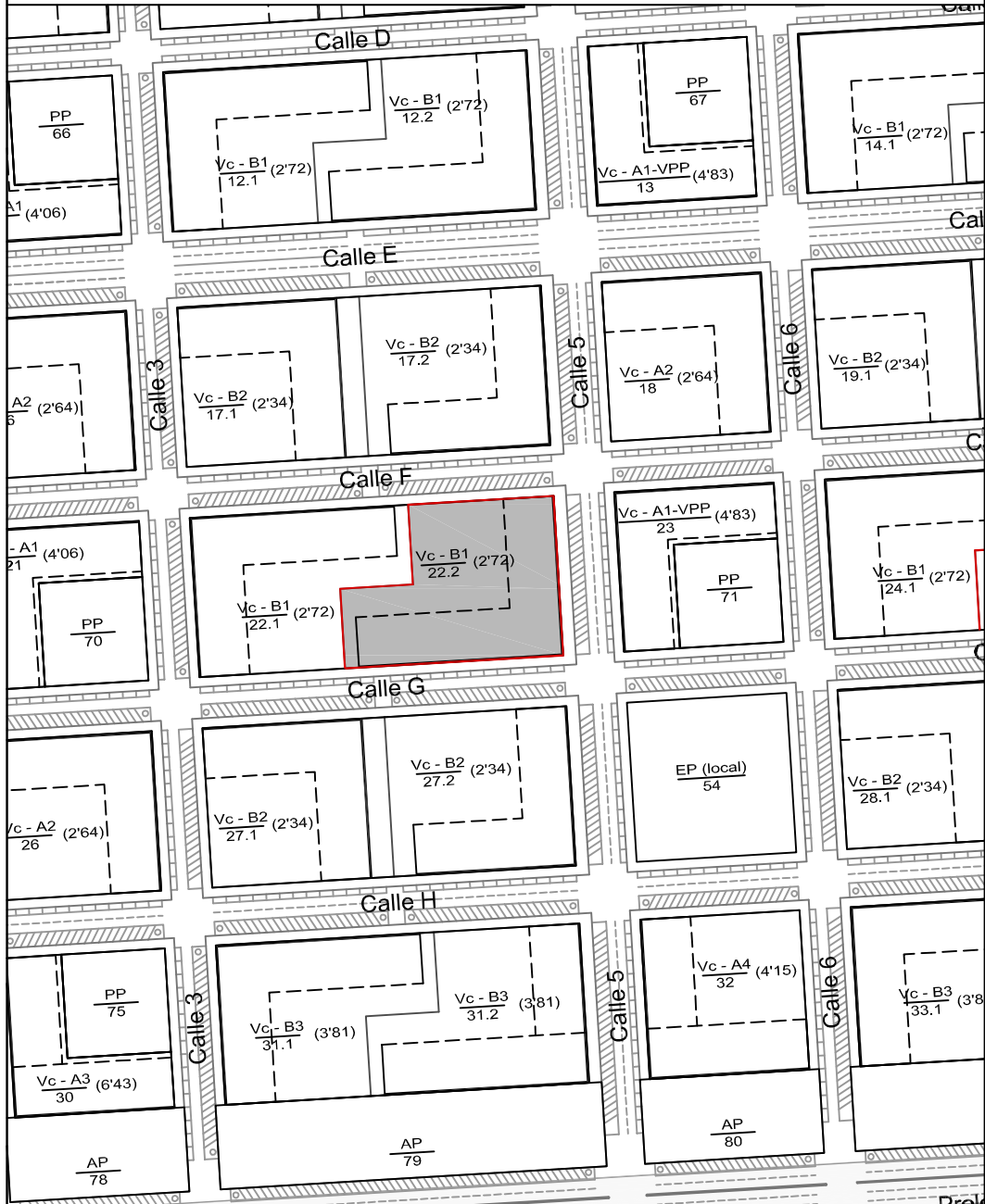

TIPOLOGÍA EDIFICATORIA

FINCA RESULTANTE Nº **32**
 PARCELA Nº **22.2**

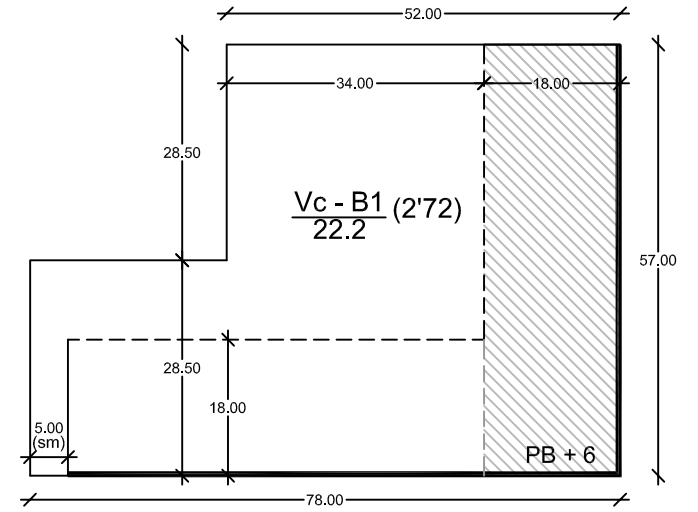

Norma $\frac{Vc - B1}{n2}$

Superficie parcela = 3.705 m²
 coef. edificabilidad = 2'726 m²/m²

TECHO TOTAL = 10.100 m²
 techo residencial = 9.400 m²

techo comercial obligatorio = 700 m² (en el frente de 57metros)
 (incluidos vestíbulos de PB)

profundidad máxima edificable = 18 m
 altura máxima edificable no obligatoria = PB + 6 plantas
 superficie verde interior mínima = 25% de la parcela

(sm) = separación mínima

LEYENDA

- alineación obligatoria
- profundidad edificable máxima / envolvente máxima
- separación mínima (sm)
- planta baja comercial



UBICACIÓN



TIPOLOGÍA EDIFICATORIA

FINCA RESULTANTE Nº **33**
 PARCELA Nº **23**

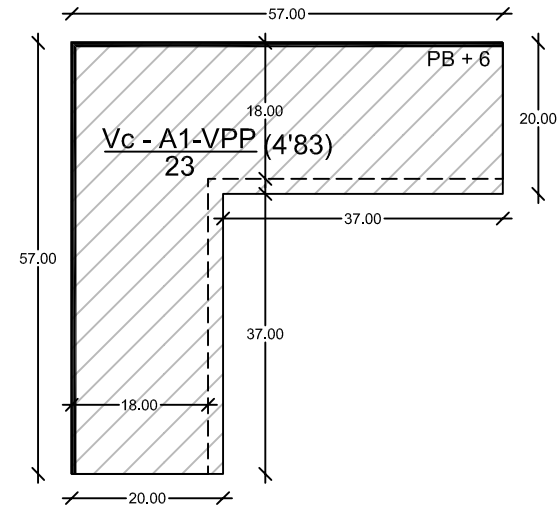

Norma Vc - A1 VPP

Superficie parcela = 1.880 m²
 coef. edificabilidad = 4'83 m²/m²

TECHO TOTAL = 9.081 m²
 techo residencial = 9.081 m²
 profundidad máxima edificable = 18 m
 altura máxima edificable no obligatoria = PB + 6 plantas

LEYENDA

- alineación obligatoria
- profundidad edificable máxima / envolvente máxima
- separación mínima (sm)
- planta baja comercial opcional

UBICACIÓN

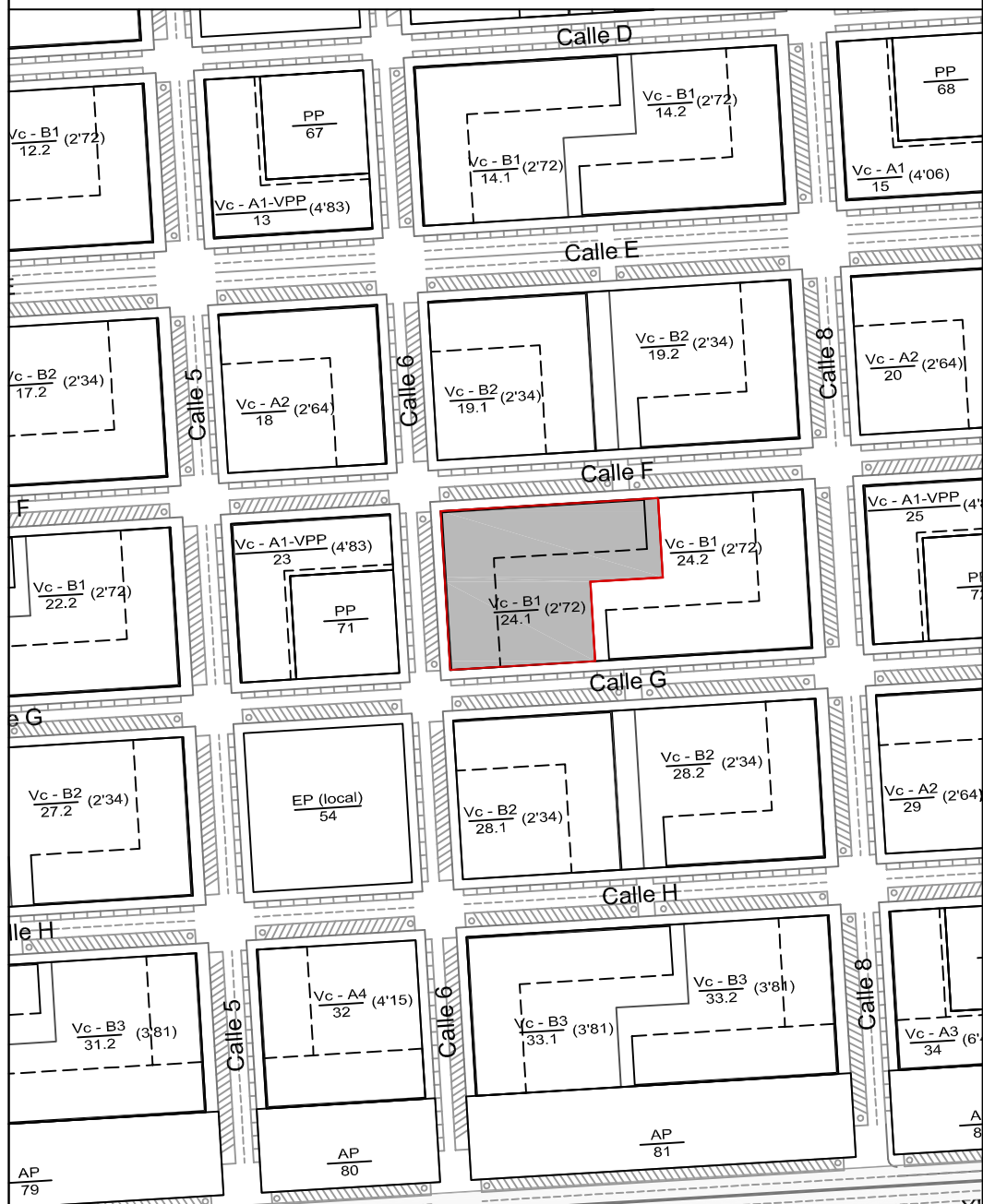

TIPOLOGÍA EDIFICATORIA

FINCA RESULTANTE Nº 34

PARCELA Nº 24.1

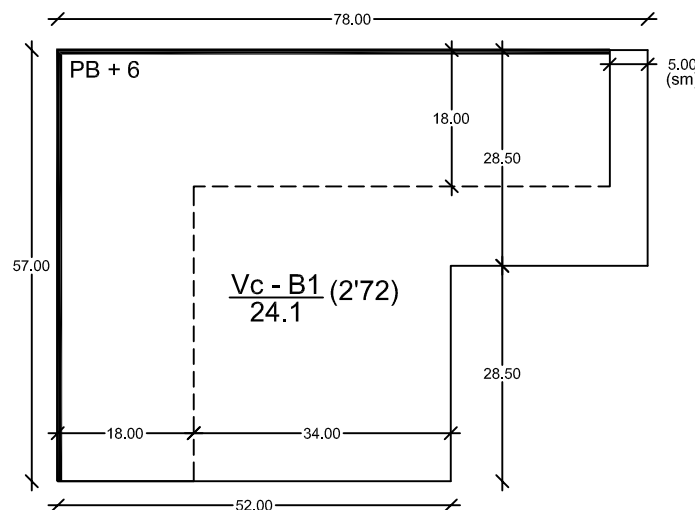



Norma $\frac{Vc - B1}{n1}$

Superficie parcela = 3.705 m²
coef. edificabilidad = 2'726 m²/m²

TECHO TOTAL = 10.100 m²
techo residencial = 10.100 m²

profundidad máxima edificable = 18 m
altura máxima edificable no obligatoria = PB + 6 plantas
superficie verde interior mínima = 25% de la parcela

LEYENDA

alineación obligatoria 
profundidad edificable máxima / envolvente máxima 
separación mínima (sm) 

UBICACIÓN

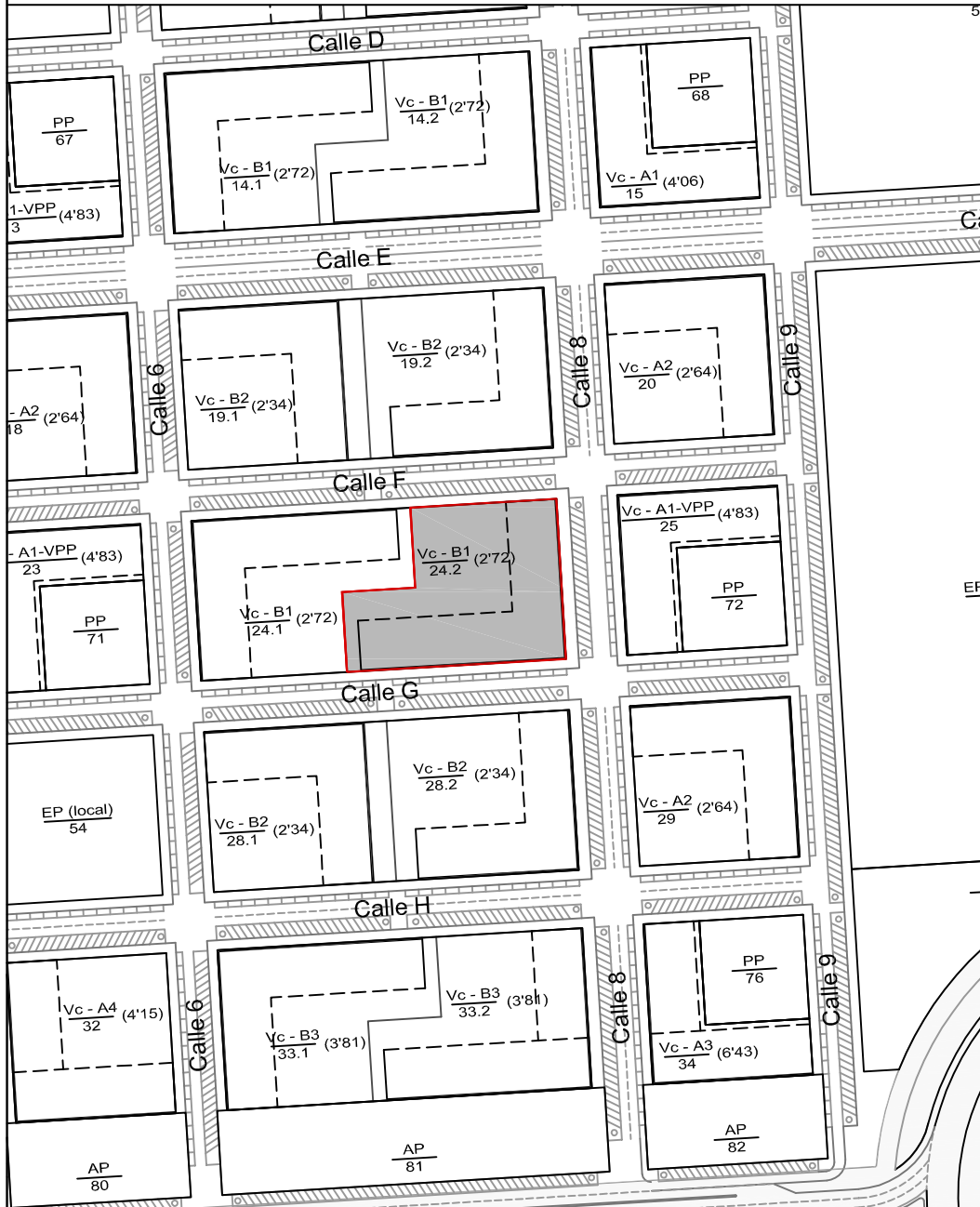

TIPOLOGÍA EDIFICATORIA

FINCA RESULTANTE Nº 35
PARCELA Nº 24.2

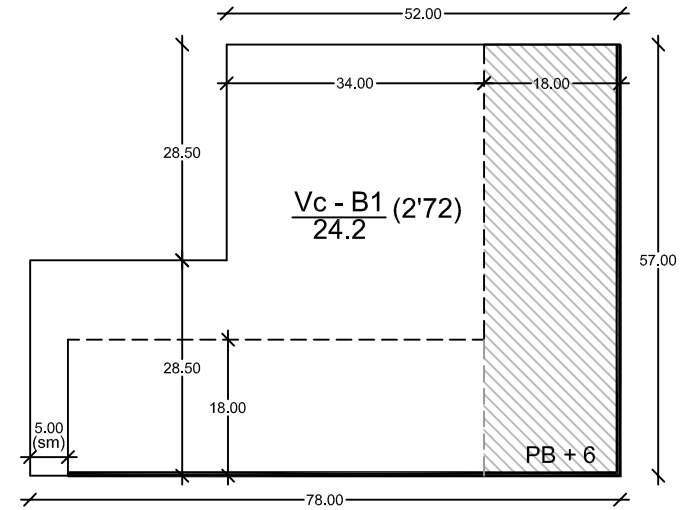

Norma Vc - B1
n2

Superficie parcela = 3.705 m²
coef. edificabilidad = 2'726 m²/m²

TECHO TOTAL = 10.100 m²
techo residencial = 9.400 m²

techo comercial obligatorio = 700 m² (en el frente de 57metros)
(incluidos vestíbulos de PB)

profundidad máxima edificable = 18 m
altura máxima edificable no obligatoria = PB + 6 plantas
superficie verde interior mínima = 25% de la parcela

(sm) = separación mínima

LEYENDA

- alineación obligatoria
- profundidad edificable máxima / envolvente máxima
- separación mínima (sm)
- planta baja comercial



UBICACIÓN

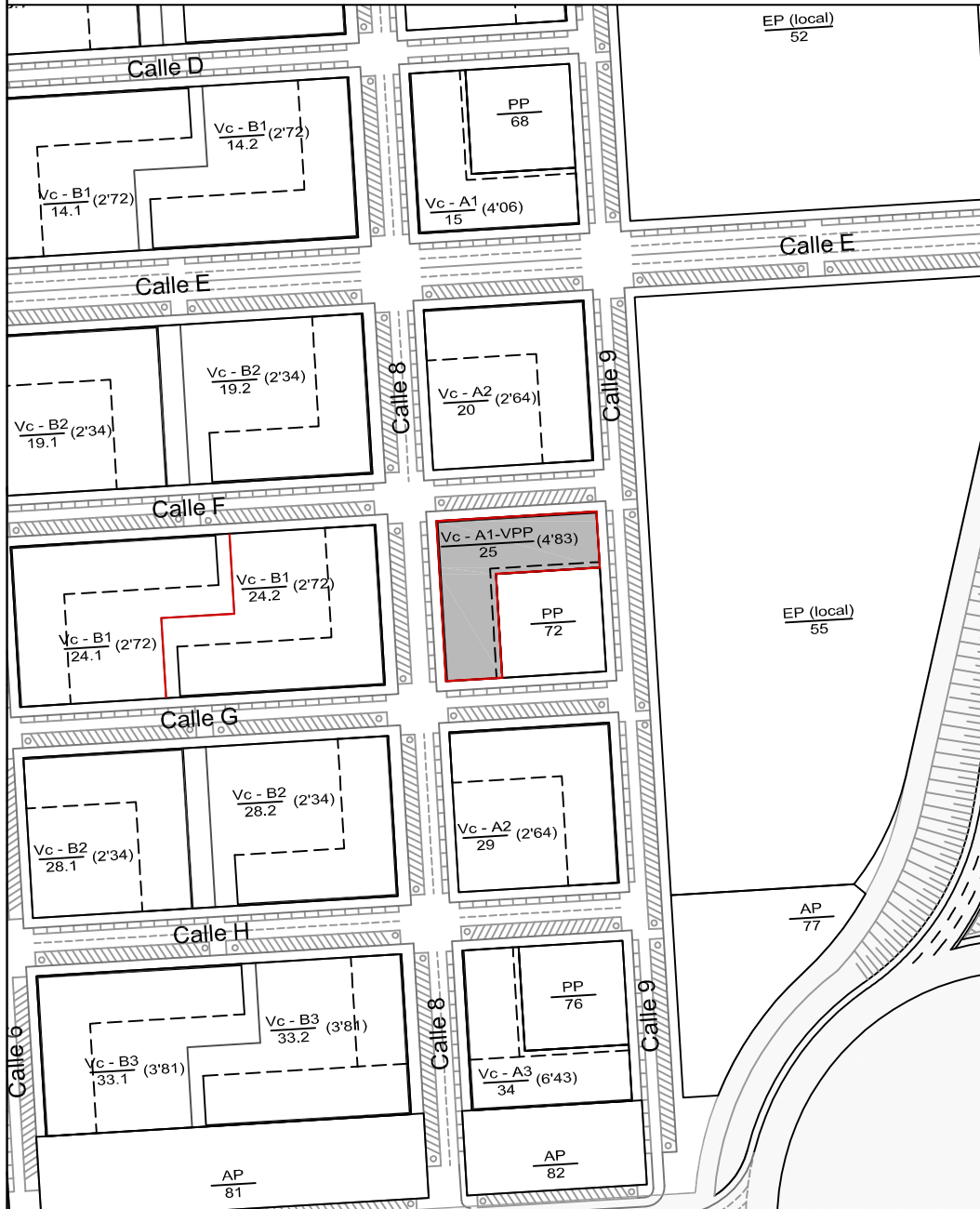

TIPOLOGÍA EDIFICATORIA

FINCA RESULTANTE Nº **36**
 PARCELA Nº **25**

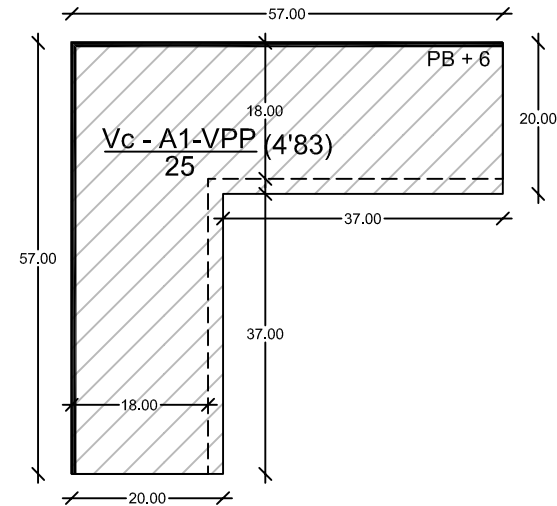

Norma Vc - A1 VPP

Superficie parcela = 1.880 m²
 coef. edificabilidad = 4'83 m²/m²

TECHO TOTAL = 9.081 m²
 techo residencial = 9.081 m²
 profundidad máxima edificable = 18 m
 altura máxima edificable no obligatoria = PB + 6 plantas

LEYENDA

- alineación obligatoria
- profundidad edificable máxima / envolvente máxima
- separación mínima (sm)
- planta baja comercial opcional

UBICACIÓN

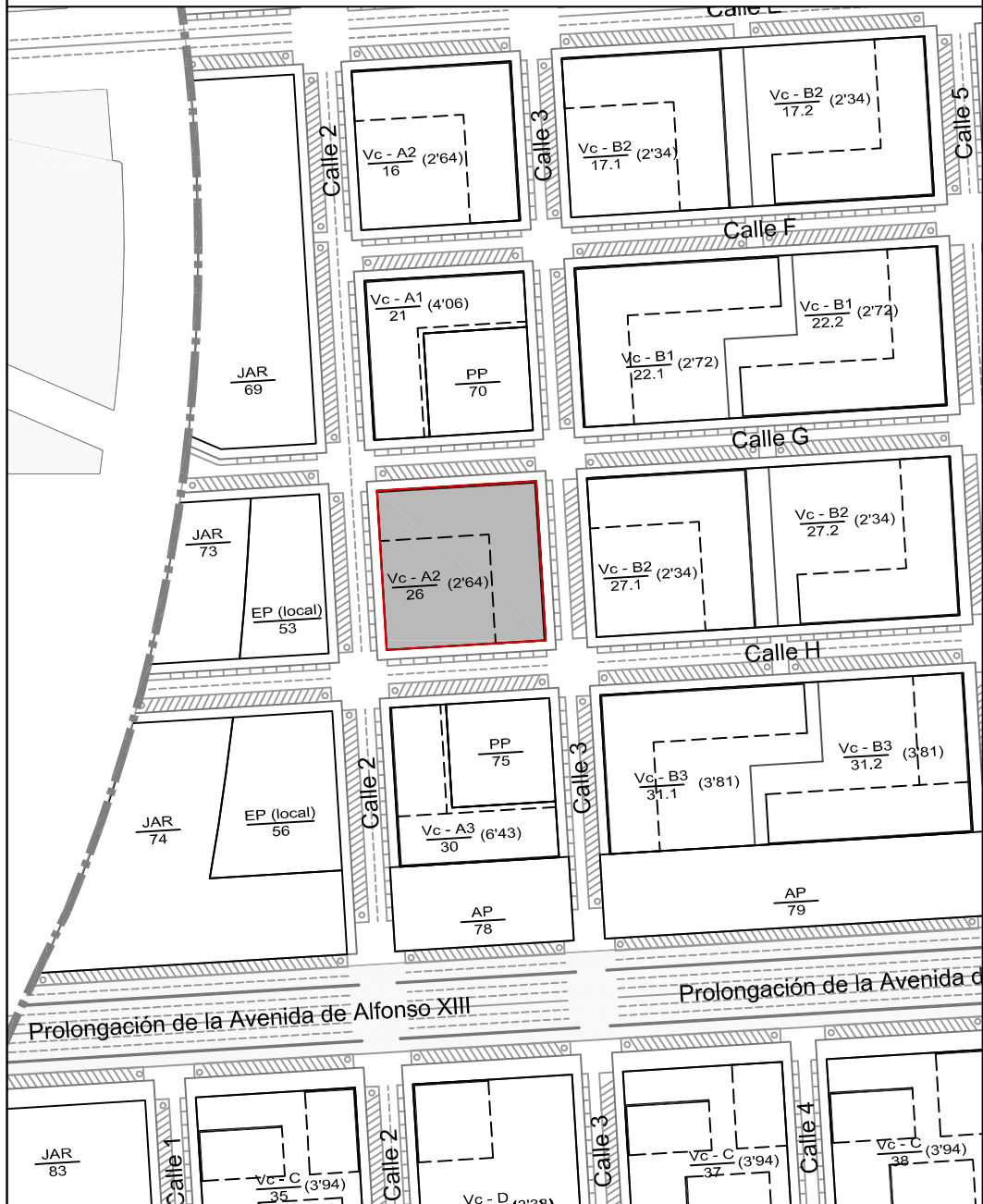

TIPOLOGÍA EDIFICATORIA

FINCA RESULTANTE Nº **37**
 PARCELA Nº **26**

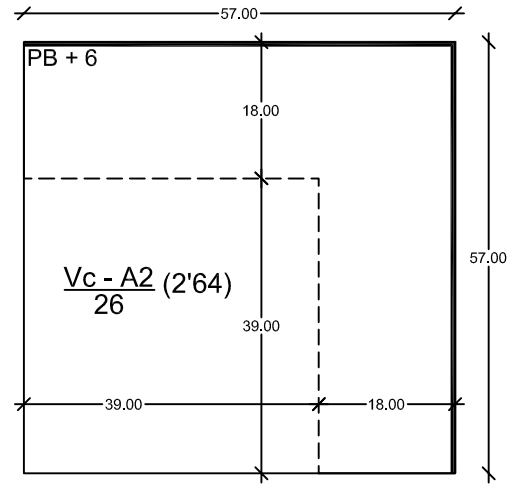

Norma Vc - A2

Superficie parcela = 3.249 m²
 coef. edificabilidad = 2'647 m²/m²

TECHO TOTAL = 8.600 m²
 techo residencial = 8.600 m²

profundidad máxima edificable = 18 m
 altura máxima edificable no obligatoria = PB + 6 plantas
 superficie verde interior mínima = 25% de la parcela

LEYENDA

alineación obligatoria
 profundidad edificable máxima / envolvente máxima
 separación mínima (sm)



Solvía Development S.L.

Urbanizador:

Redactores:
 M. Mercè Grlera Pujol
 abogada
 Ernest Nieto Miró
 arquitecto

PROYECTO DE REPARCELACIÓN
 DEL SECTOR EL HONDÓN DE CARTAGENA

Fecha:
 Julio de 2011

Escala A4:
 1:1.000



Escala gráfica:

FINCA RESULTANTE Nº **37**

PARCELA Nº **26**

UBICACIÓN

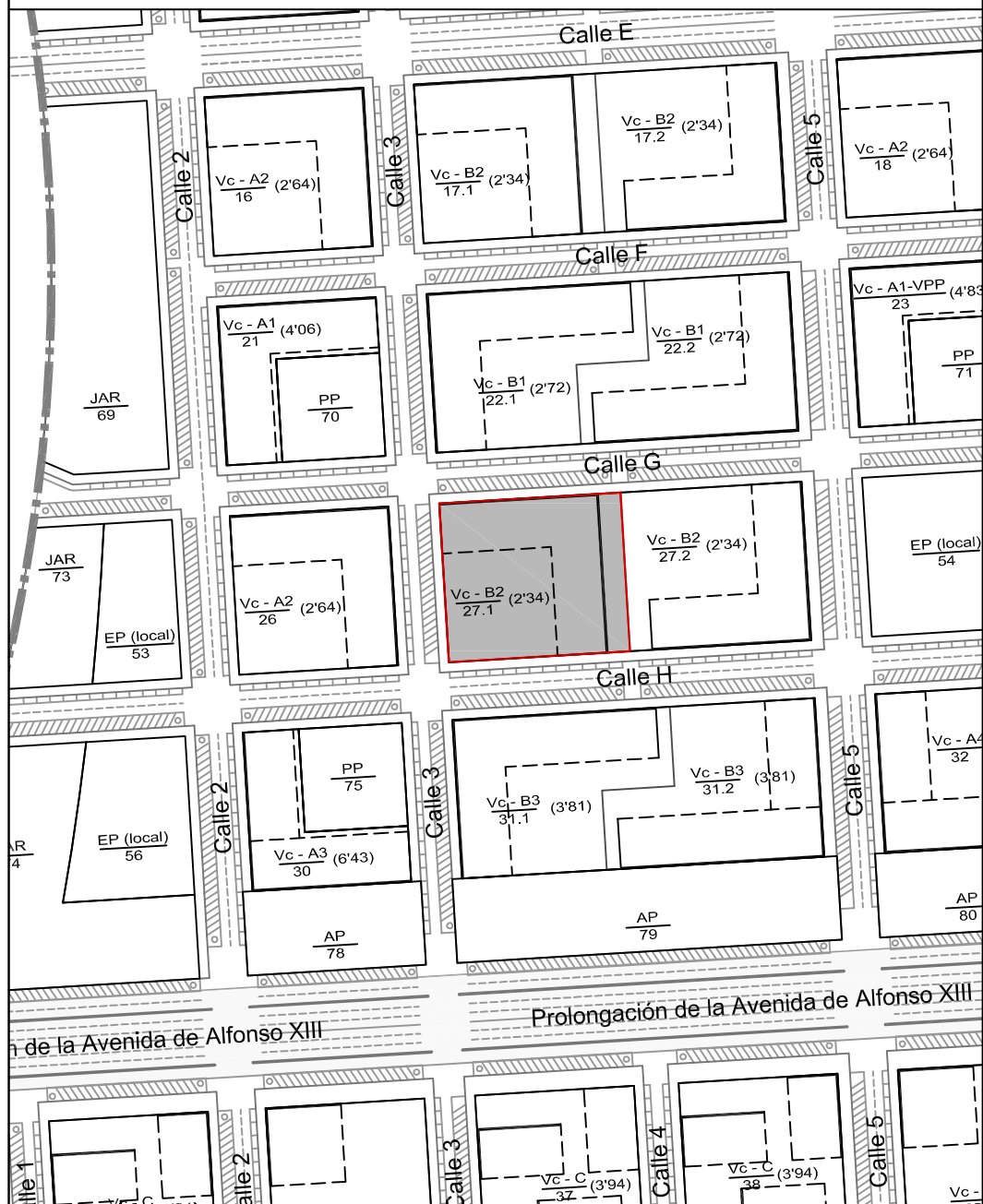

TIPOLOGÍA EDIFICATORIA

FINCA RESULTANTE Nº 38

PARCELA Nº 27.1

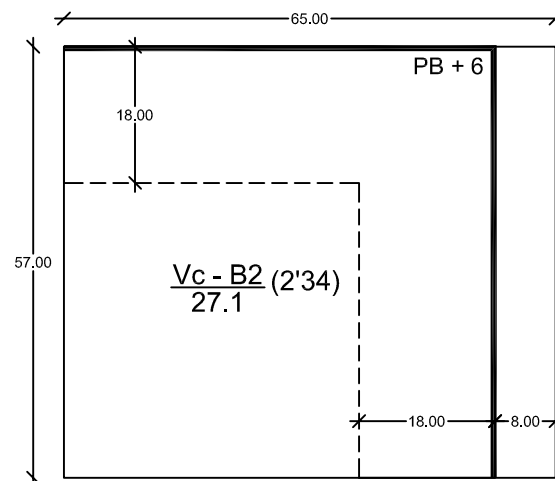

Norma **Vc - B2**
n1

Superficie parcela = 3.705 m²
coef. edificabilidad = 2'341 m²/m²

TECHO TOTAL = 8.675 m²
techo residencial = 8.675 m²

profundidad máxima edificable = 18 m
altura máxima edificable no obligatoria = PB + 6 plantas
superficie verde interior mínima = 25% de la parcela

LEYENDA

alineación obligatoria

profundidad edificable máxima / envolvente máxima

separación mínima (sm)

UBICACIÓN

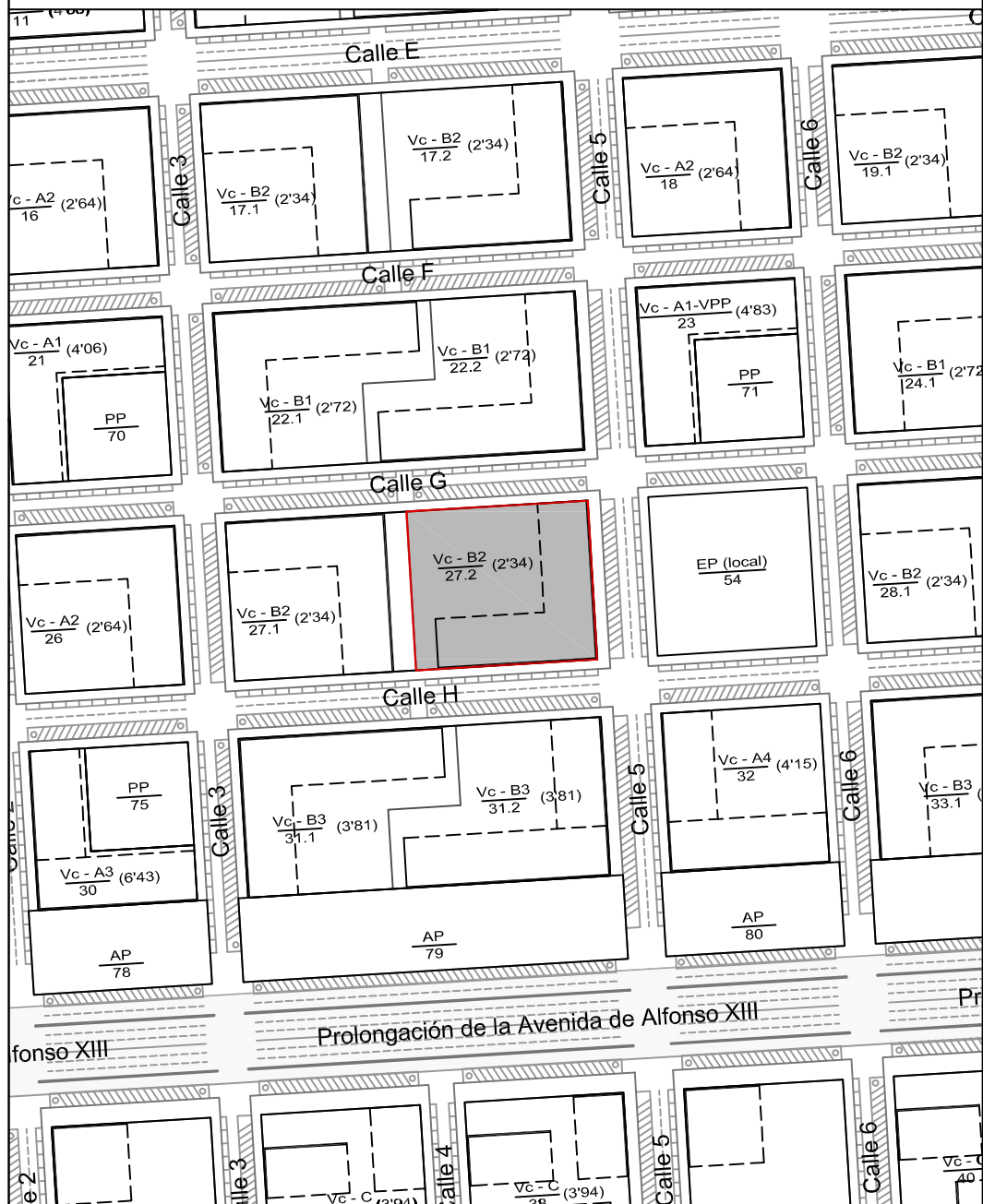

TIPOLOGÍA EDIFICATORIA

FINCA RESULTANTE Nº 39

PARCELA Nº 27.2

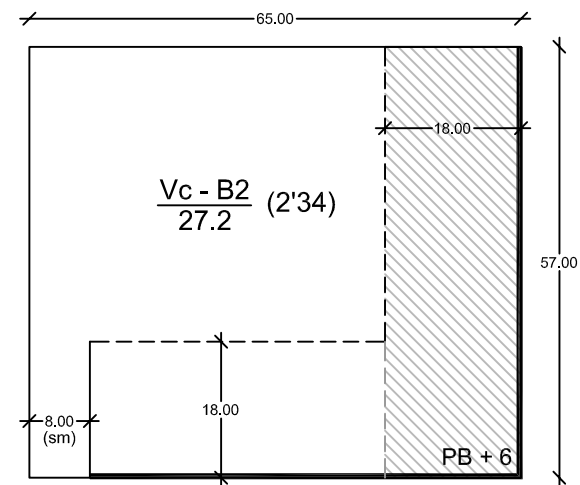

Norma $\frac{Vc - B2}{n2}$

Superficie parcela = 3.705 m²
coef. edificabilidad = 2'341 m²/m²

TECHO TOTAL = 8.675 m²
techo residencial = 7.975 m²

techo comercial obligatorio = 700 m² (en el frente de 57 metros)
(incluidos vestíbulos de PB)

profundidad máxima edificable = 18 m
altura máxima edificable no obligatoria = PB + 6 plantas
superficie verde interior mínima = 25% de la parcela

LEYENDA

- alineación obligatoria
- profundidad edificable máxima / envolvente máxima
- separación mínima (sm)
- planta baja comercial



Solvía Development S.L.

Urbanizador:

Redactores:
M. Mercè Grlera Pujol
abogada
Ernest Nieto Miró
arquitecto

PROYECTO DE REPARCELACIÓN
DEL SECTOR EL HONDÓN DE CARTAGENA

Fecha:
Julio de 2011

Escala A4:
1:1.000



Escala gráfica:
0 5 10 20m

FINCA RESULTANTE Nº 39

PARCELA Nº 27.2

UBICACIÓN

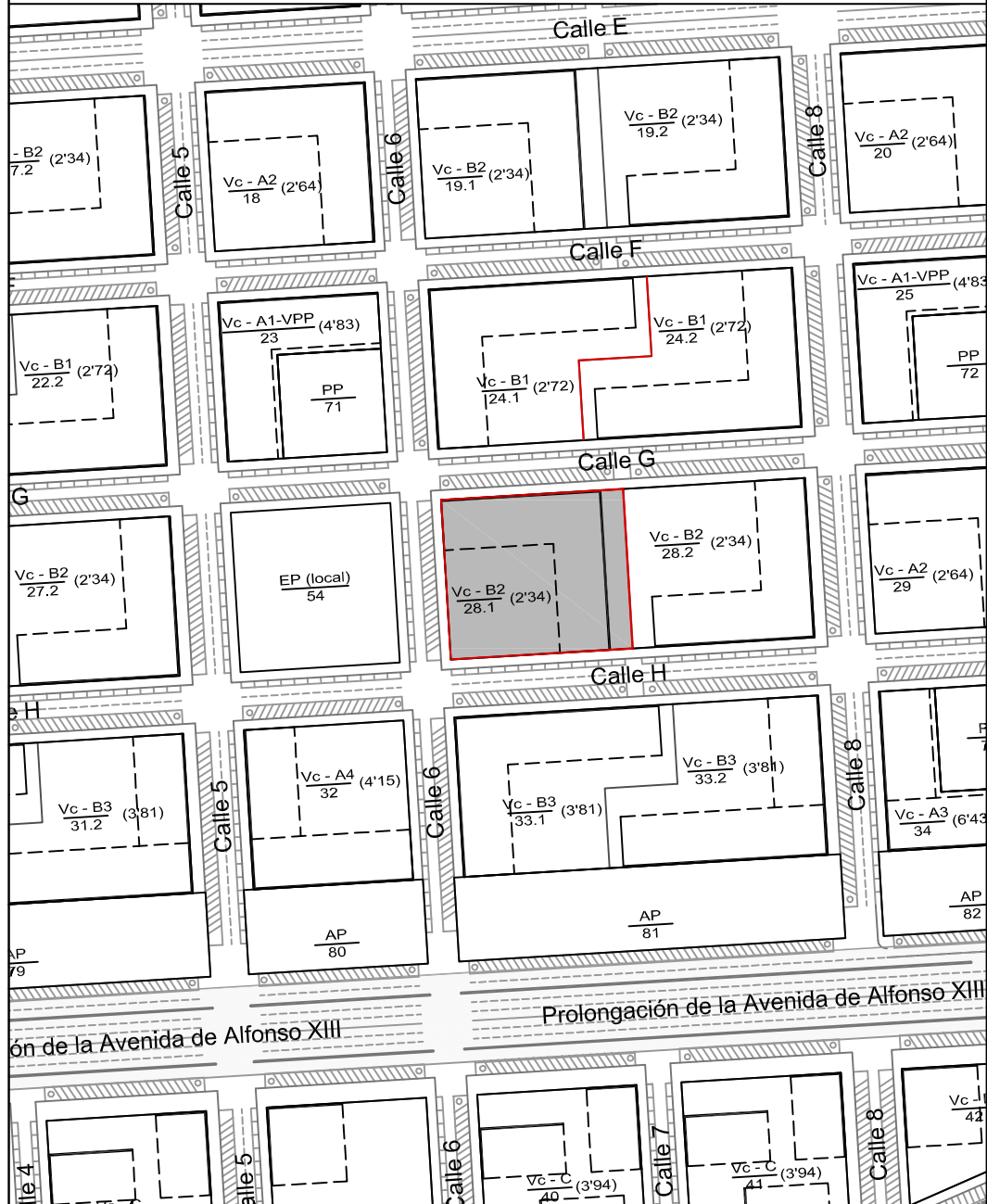

TIPOLOGÍA EDIFICATORIA

FINCA RESULTANTE Nº 40
 PARCELA Nº 28.1

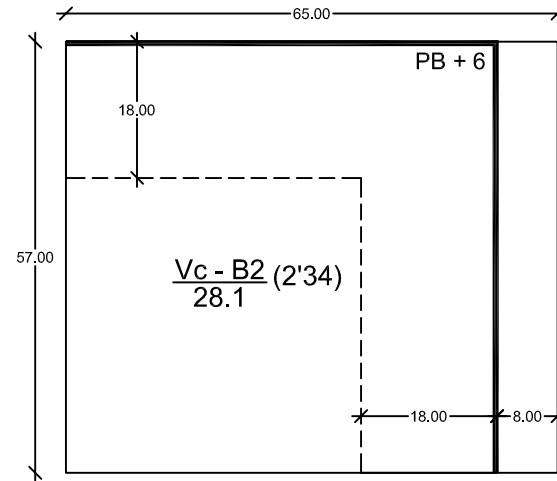

Norma $\frac{Vc - B2}{n1}$

Superficie parcela = 3.705 m²
 coef. edificabilidad = 2'341 m²/m²

TECHO TOTAL = 8.675 m²
 techo residencial = 8.675 m²

profundidad máxima edificable = 18 m
 altura máxima edificable no obligatoria = PB + 6 plantas
 superficie verde interior mínima = 25% de la parcela

LEYENDA

alineación obligatoria

profundidad edificable máxima / envolvente máxima

separación mínima (sm)



Solvía Development S.L.

Urbanizador: M. Mercè Grlera Pujol
 Redactores: Ernest Nieto Miró
 abogada arquitecto

PROYECTO DE REPARCELACIÓN
 DEL SECTOR EL HONDÓN DE CARTAGENA

Fecha: Julio de 2011

Escala A4: 1:1.000



Escala gráfica:

FINCA RESULTANTE Nº 40

PARCELA Nº 28.1

UBICACIÓN

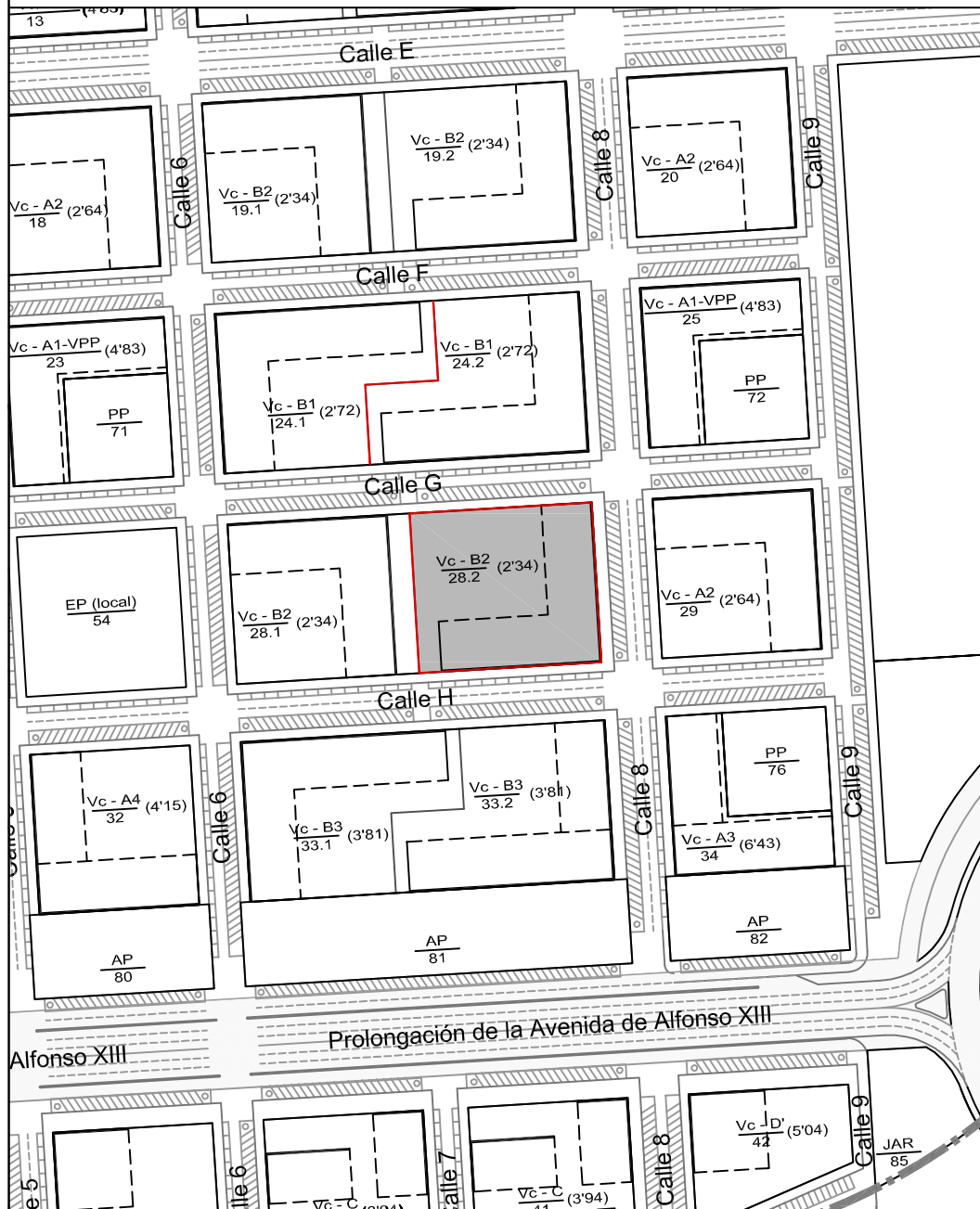

TIPOLOGÍA EDIFICATORIA

FINCA RESULTANTE Nº 41
PARCELA Nº 28.2

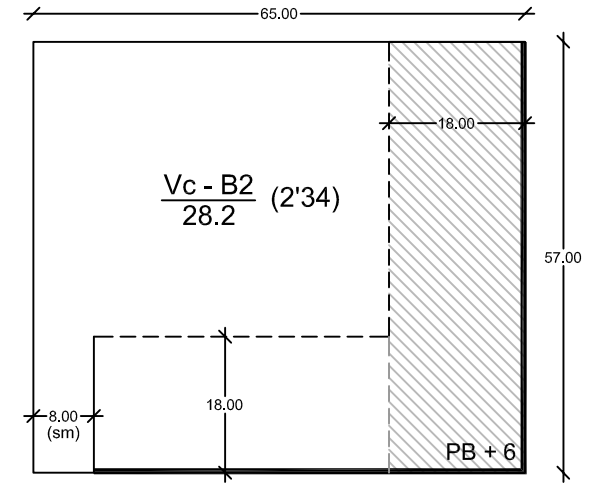

Norma $\frac{Vc - B2}{n2}$

Superficie parcela = 3.705 m²
coef. edificabilidad = 2'341 m²/m²

TECHO TOTAL = 8.675 m²
techo residencial = 7.975 m²

techo comercial obligatorio = 700 m² (en el frente de 57 metros)
(incluidos vestíbulos de PB)

profundidad máxima edificable = 18 m
altura máxima edificable no obligatoria = PB + 6 plantas
superficie verde interior mínima = 25% de la parcela

LEYENDA

- alineación obligatoria
- profundidad edificable máxima / envolvente máxima
- separación mínima (sm)
- planta baja comercial



Solvía Development S.L.

Urbanizador:

Redactores:
M. Mercè Grlera Pujol
abogada
Ernest Nieto Miró
arquitecto

PROYECTO DE REPARCELACIÓN
DEL SECTOR EL HONDÓN DE CARTAGENA

Fecha:
Julio de 2011

Escala A4:
1:1.000



Escala gráfica:
0 5 10 20m

FINCA RESULTANTE Nº 41

PARCELA Nº 28.2

UBICACIÓN

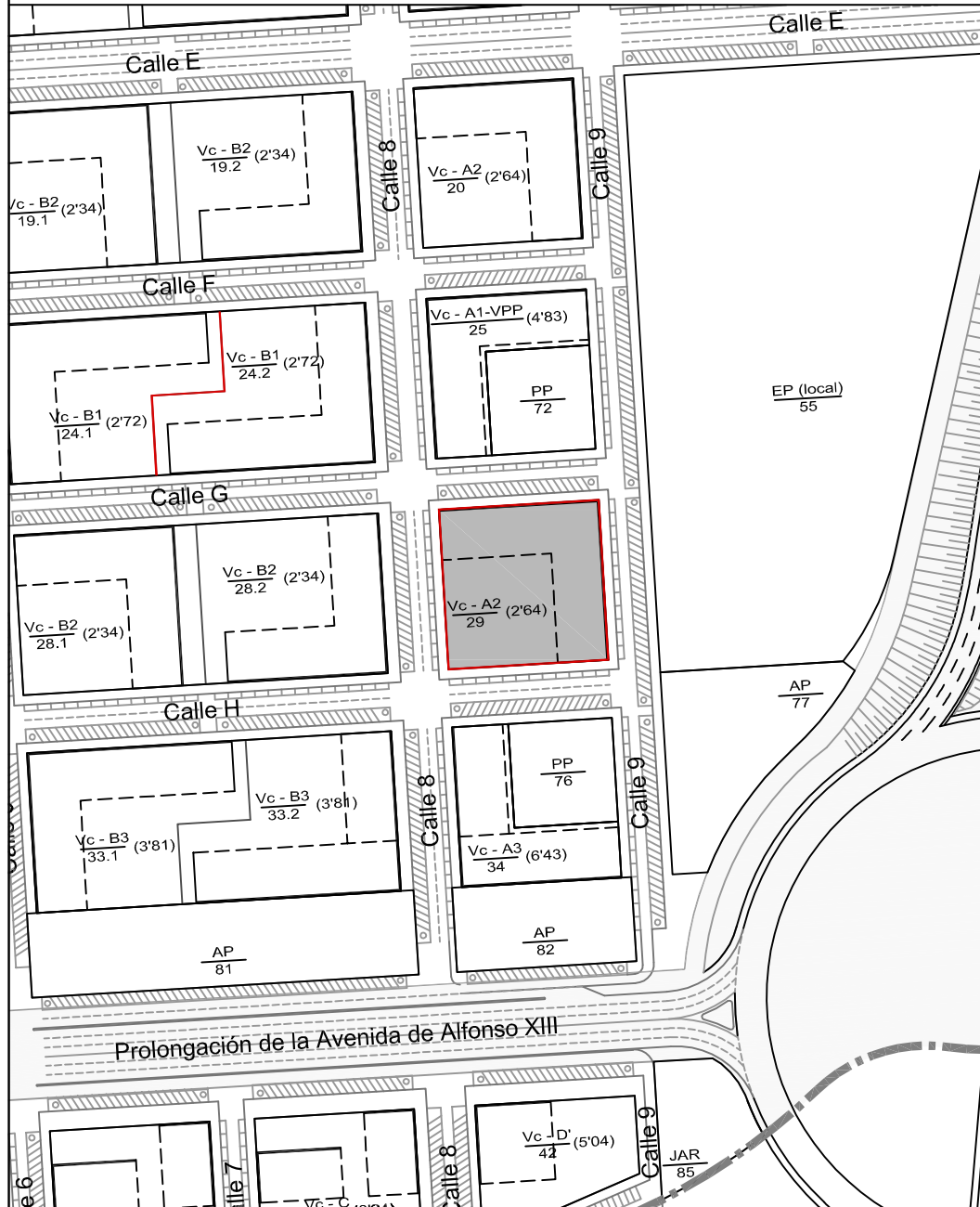

TIPOLOGÍA EDIFICATORIA

FINCA RESULTANTE Nº 42
PARCELA Nº 29

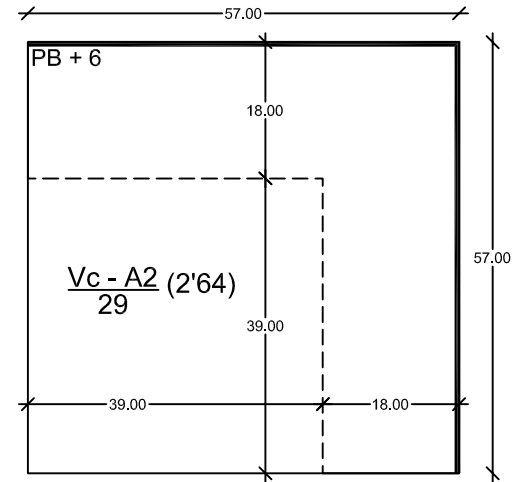



Norma Vc - A2

Superficie parcela = 3.249 m²
coef. edificabilidad = 2'647 m²/m²

TECHO TOTAL = 8.600 m²
techo residencial = 8.600 m²

profundidad máxima edificable = 18 m
altura máxima edificable no obligatoria = PB + 6 plantas
superficie verde interior mínima = 25% de la parcela

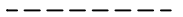
LEYENDA

alineación obligatoria 
profundidad edificable máxima / envolvente máxima 
separación mínima (sm) 

UBICACIÓN

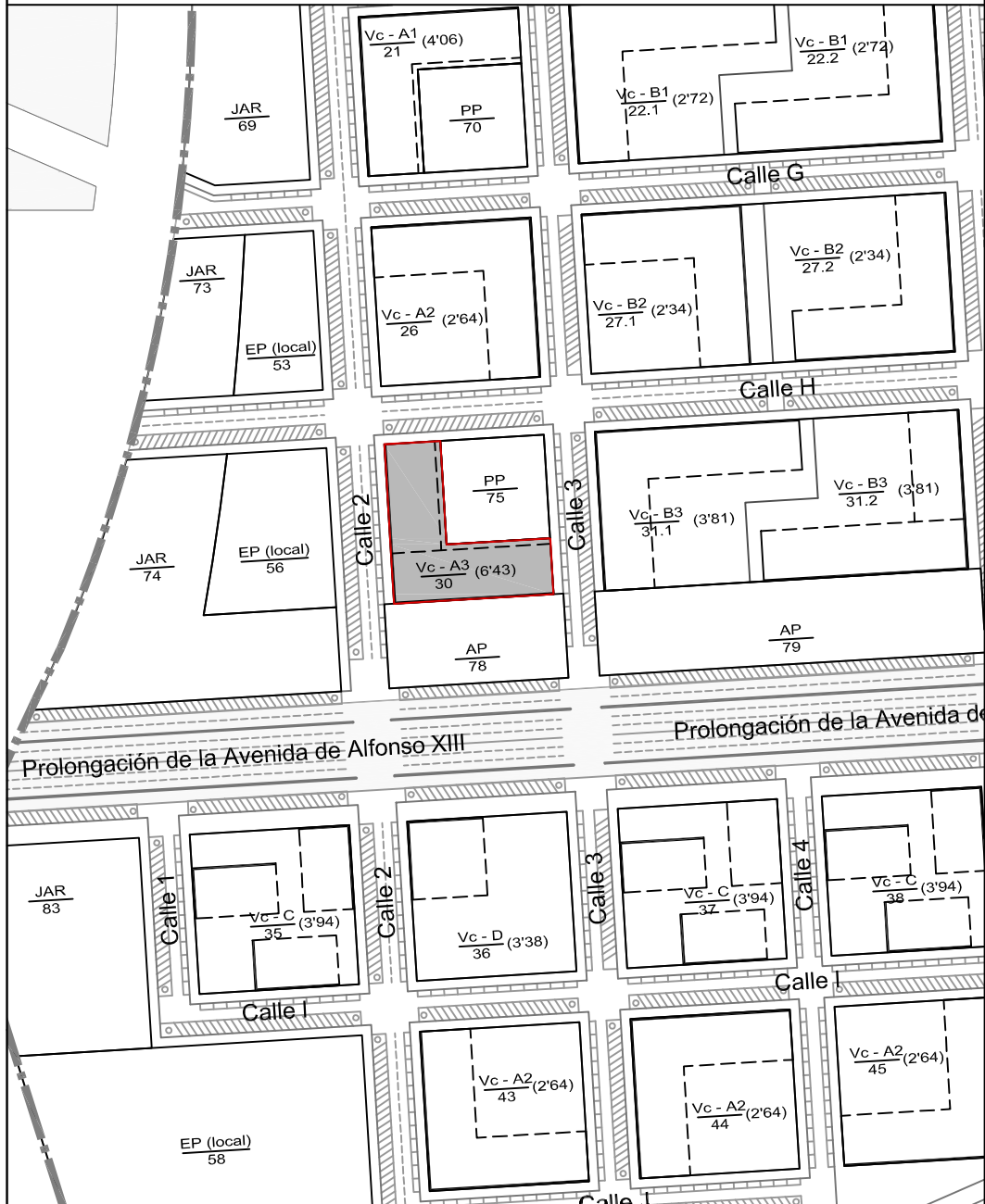

TIPOLOGÍA EDIFICATORIA

FINCA RESULTANTE Nº 43
PARCELA Nº 30

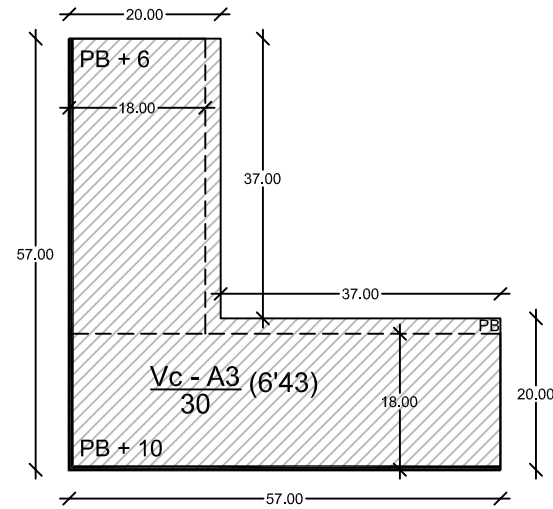

Norma Vc - A3

Superficie parcela = 1.880 m²
coef. edificabilidad = 6'436 m²/m²

TECHO TOTAL = 12.100 m²
techo residencial = 10.220 m²
techo comercial obligatorio (incluidos vestíbulos de PB) = 1.880 m²

profundidad máxima edificable = 18 m
profundidad máxima edificable en PB comercial = 100%
Altura máxima edificable no obligatoria = PB + 6 plantas
Altura edificable obligatoria en frente a Alfonso XIII = PB + 10 plantas

LEYENDA

- alineación obligatoria
- profundidad edificable máxima / envolvente máxima
- separación mínima (sm)
- planta baja comercial



Solvía Development S.L.

Urbanizador:

Redactores:
M. Mercè Grlera Pujol
abogada
Ernest Nieto Miró
arquitecto

PROYECTO DE REPARCELACIÓN
DEL SECTOR EL HONDÓN DE CARTAGENA

Fecha:
Julio de 2011

Escala A4:
1:1.000



Escala gráfica:
0 5 10 20m

FINCA RESULTANTE Nº 43

PARCELA Nº 30

UBICACIÓN

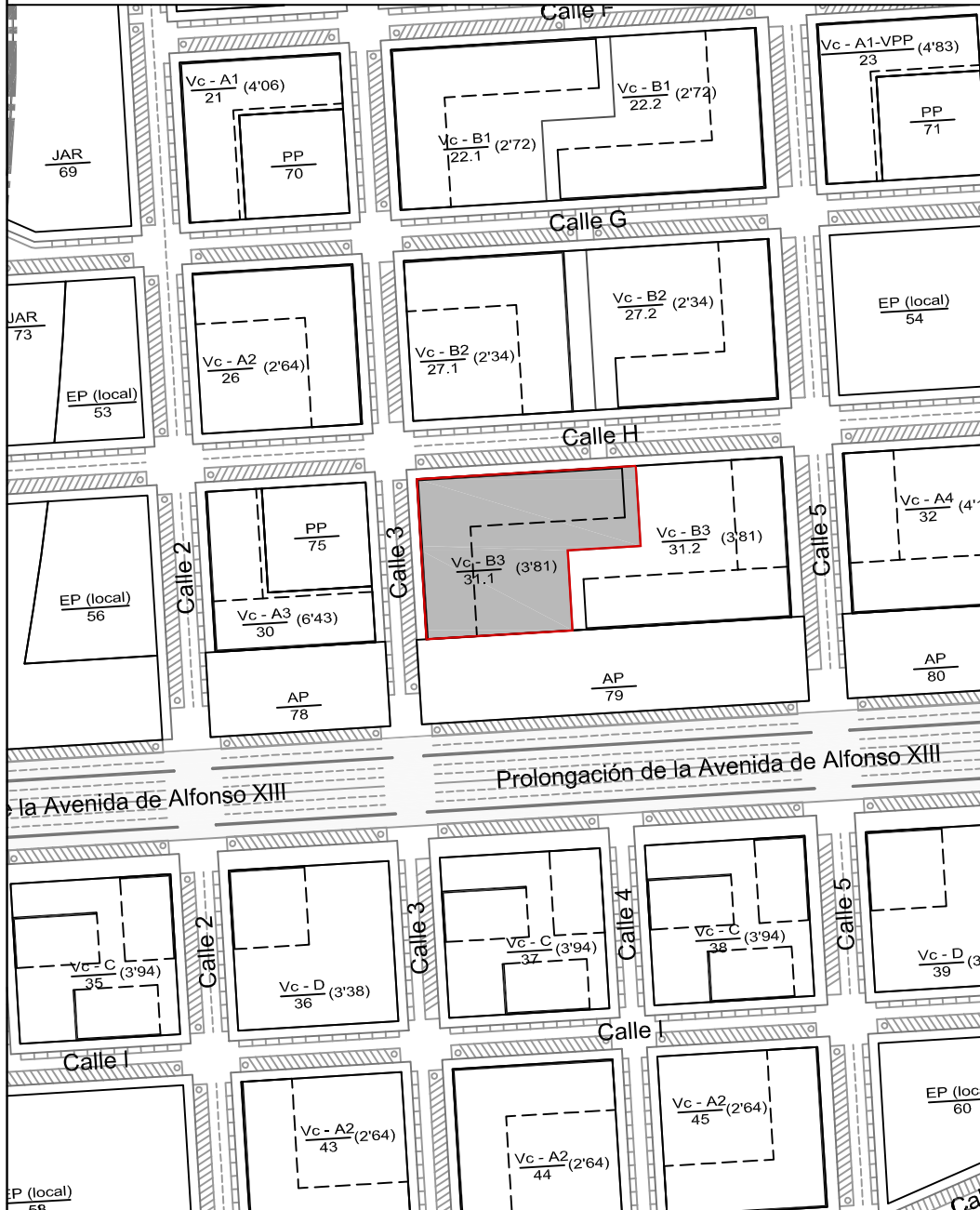

TIPOLOGÍA EDIFICATORIA

FINCA RESULTANTE Nº 44
PARCELA Nº 31.1

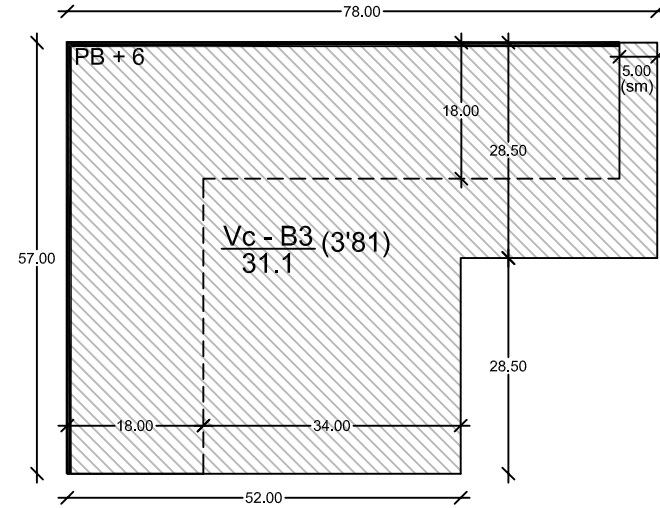

Norma **Vc - B3**
n1

Superficie parcela = 3.705 m²
coef. edificabilidad = 3'328 m²/m²

TECHO TOTAL = 12.330 m²
techo residencial = 8.625 m²

techo comercial obligatorio (incluidos vestíbulos de PB) = 3.705 m²

profundidad máxima edificable = 18 m
profundidad máxima edificable en PB comercial = 100%
altura máxima edificable no obligatoria = PB + 6 plantas

LEYENDA

- alineación obligatoria
- profundidad edificable máxima / envolvente máxima
- separación mínima (sm)
- planta baja comercial

UBICACIÓN



TIPOLOGÍA EDIFICATORIA

FINCA RESULTANTE Nº 45
PARCELA Nº 31.2

Norma $\frac{Vc - B3}{n2}$

Superficie parcela = 3.705 m²
coef. edificabilidad = 4'310 m²/m²

TECHO TOTAL = 15.970 m²
techo residencial = 12.265 m²
techo comercial obligatorio = 3.705 m² (incluidos vestíbulos de PB)

profundidad máxima edificable = 18 m
Altura máxima edificable no obligatoria = PB + 6 plantas
Altura edificable obligatoria en frente a Alfonso XIII = PB + 10 plantas
profundidad máxima edificable en PB comercial = 100%

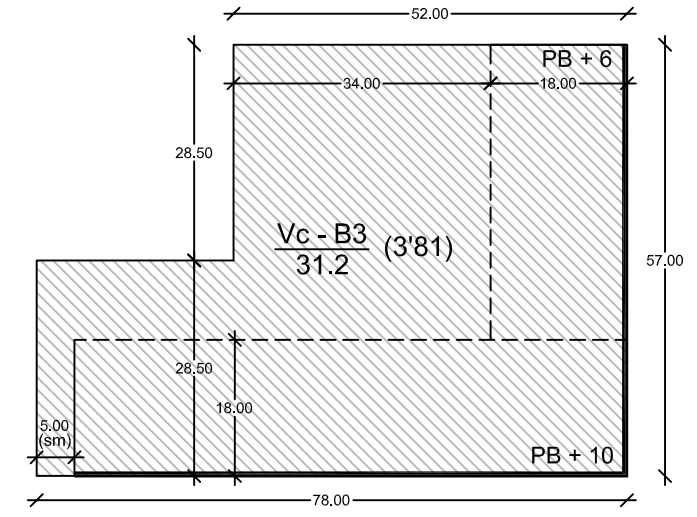

LEYENDA

- alineación obligatoria
- profundidad edificable máxima / envolvente máxima
- separación mínima (sm)
- planta baja comercial

UBICACIÓN

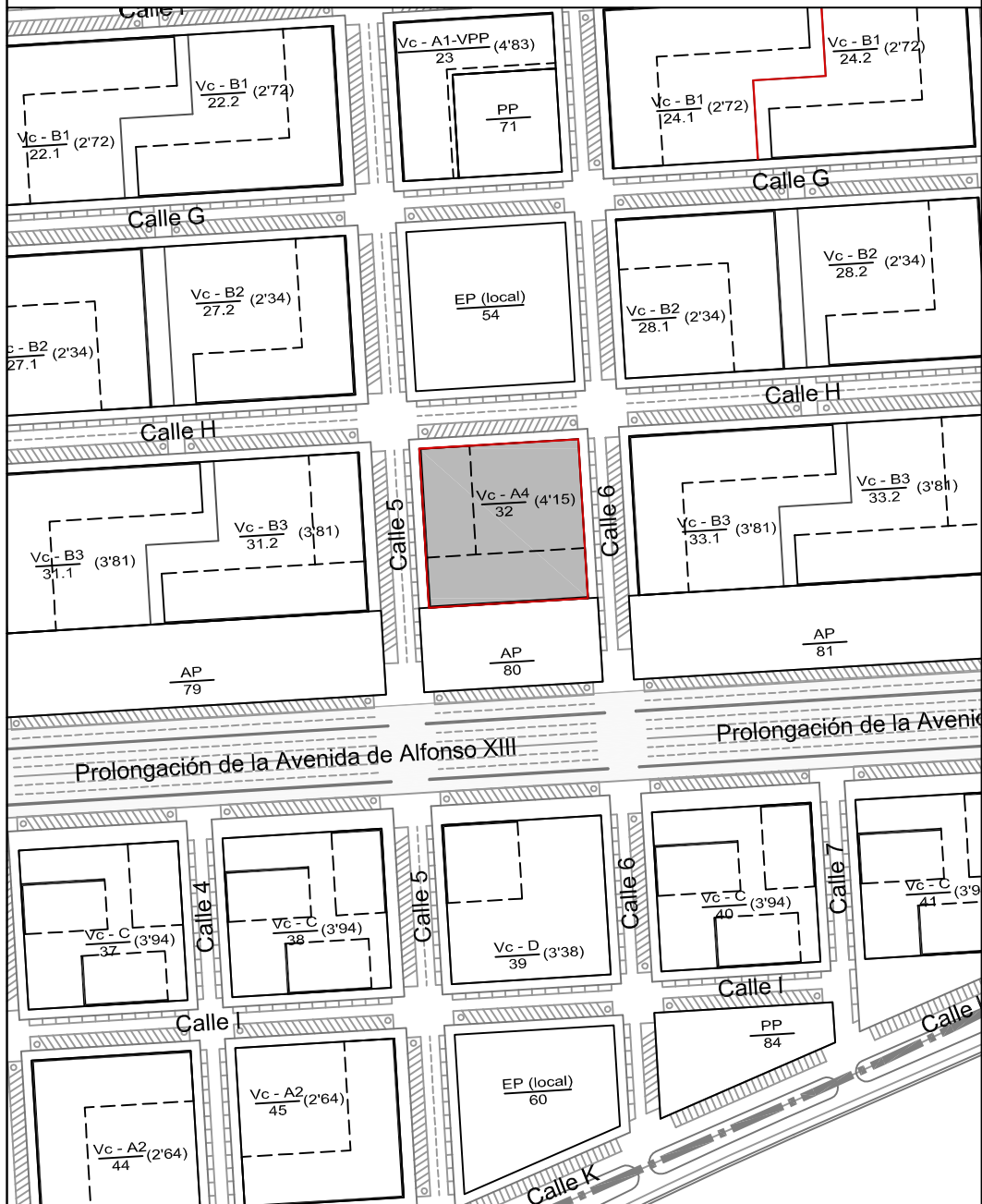

TIPOLOGÍA EDIFICATORIA

FINCA RESULTANTE Nº 46
PARCELA Nº 32

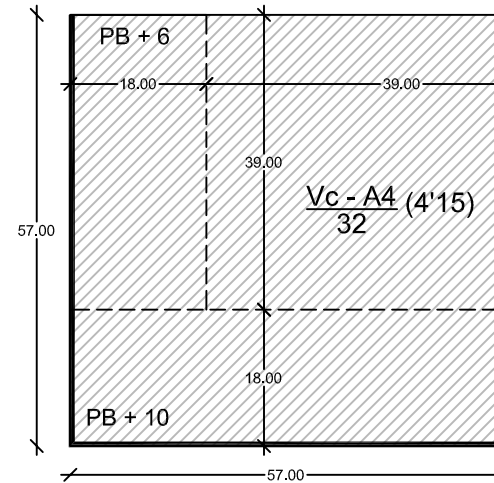

Norma Vc - A4

Superficie parcela = 3.249 m²
coef. edificabilidad = 4'155 m²/m²

TECHO TOTAL = 13.500 m²
techo residencial = 10.251 m²
techo comercial obligatorio (incluidos vestíbulos de PB) = 3.249 m²

profundidad máxima edificable = 18 m
profundidad máxima edificable en PB comercial = 100%
Altura máxima edificable no obligatoria = PB + 6 plantas
Altura edificable obligatoria en frente a Alfonso XIII = PB + 10 plantas

LEYENDA

- alineación obligatoria
- profundidad edificable máxima / envolvente máxima
- separación mínima (sm)
- planta baja comercial

UBICACIÓN

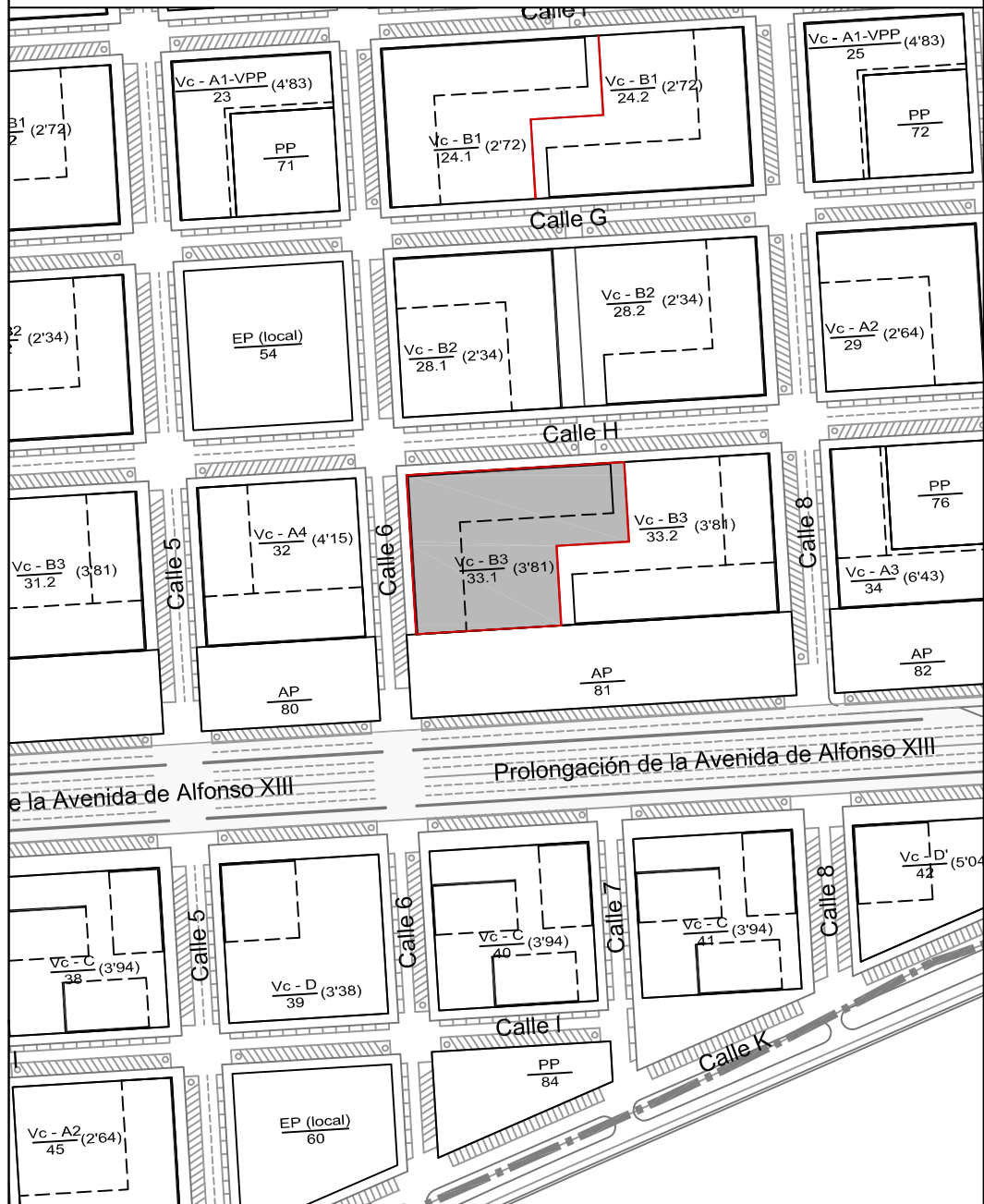

TIPOLOGÍA EDIFICATORIA

FINCA RESULTANTE Nº 47
 PARCELA Nº 33.1

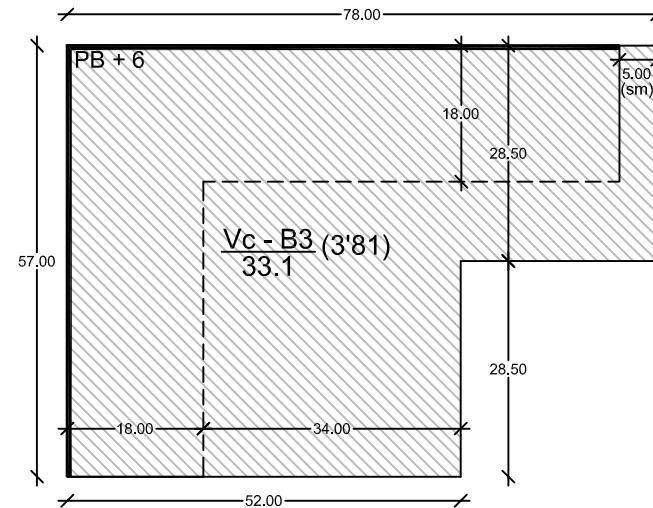

Norma **Vc - B3**
 n1

Superficie parcela = 3.705 m²
 coef. edificabilidad = 3'328 m²/m²

TECHO TOTAL = 12.330 m²
 techo residencial = 8.625 m²

techo comercial obligatorio (incluidos vestíbulos de PB) = 3.705 m²

profundidad máxima edificable = 18 m
 profundidad máxima edificable en PB comercial = 100%
 altura máxima edificable no obligatoria = PB + 6 plantas

LEYENDA

- alineación obligatoria
- profundidad edificable máxima / envolvente máxima
- separación mínima (sm)
- planta baja comercial



Solvía Development S.L.

Urbanizador:

M. Mercè Grlera Pujol
 abogada
 Ernest Nieto Miró
 arquitecto

Redactores:

PROYECTO DE REPARCELACIÓN
 DEL SECTOR EL HONDÓN DE CARTAGENA

Fecha:
 Julio de 2011

Escala A4:
 1:1.000



Escala gráfica:
 0 5 10 20m

FINCA RESULTANTE Nº 47

PARCELA Nº 33.1

UBICACIÓN

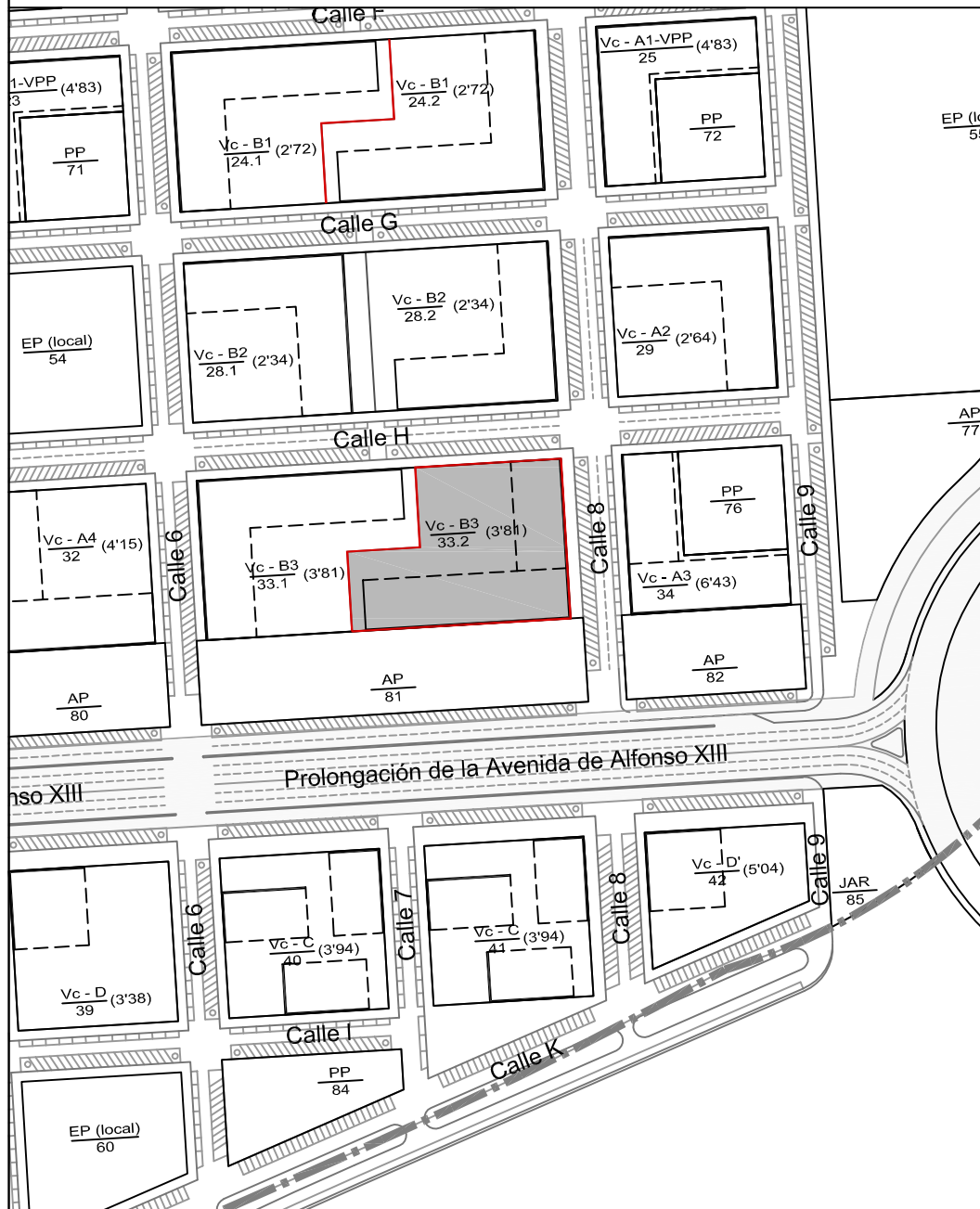

TIPOLOGÍA EDIFICATORIA

FINCA RESULTANTE Nº 48
 PARCELA Nº 33.2

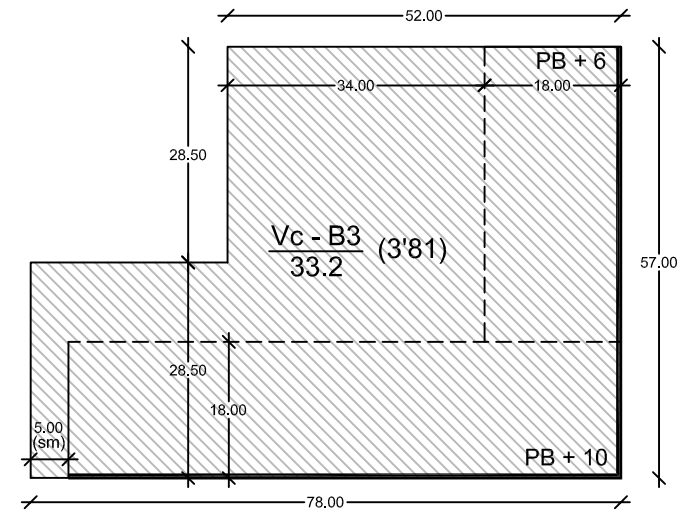

Norma Vc - B3 n2

Superficie parcela = 3.705 m²
 coef. edificabilidad = 4'310 m²/m²

TECHO TOTAL = 15.970 m²
 techo residencial = 12.265 m²
 techo comercial obligatorio = 3.705 m² (incluidos vestíbulos de PB)

profundidad máxima edificable = 18 m
 Altura máxima edificable no obligatoria = PB + 6 plantas
 Altura edificable obligatoria en frente a Alfonso XIII = PB + 10 plantas
 profundidad máxima edificable en PB comercial = 100%

LEYENDA

- alineación obligatoria
- profundidad edificable máxima / envolvente máxima
- separación mínima (sm)
- planta baja comercial

UBICACIÓN

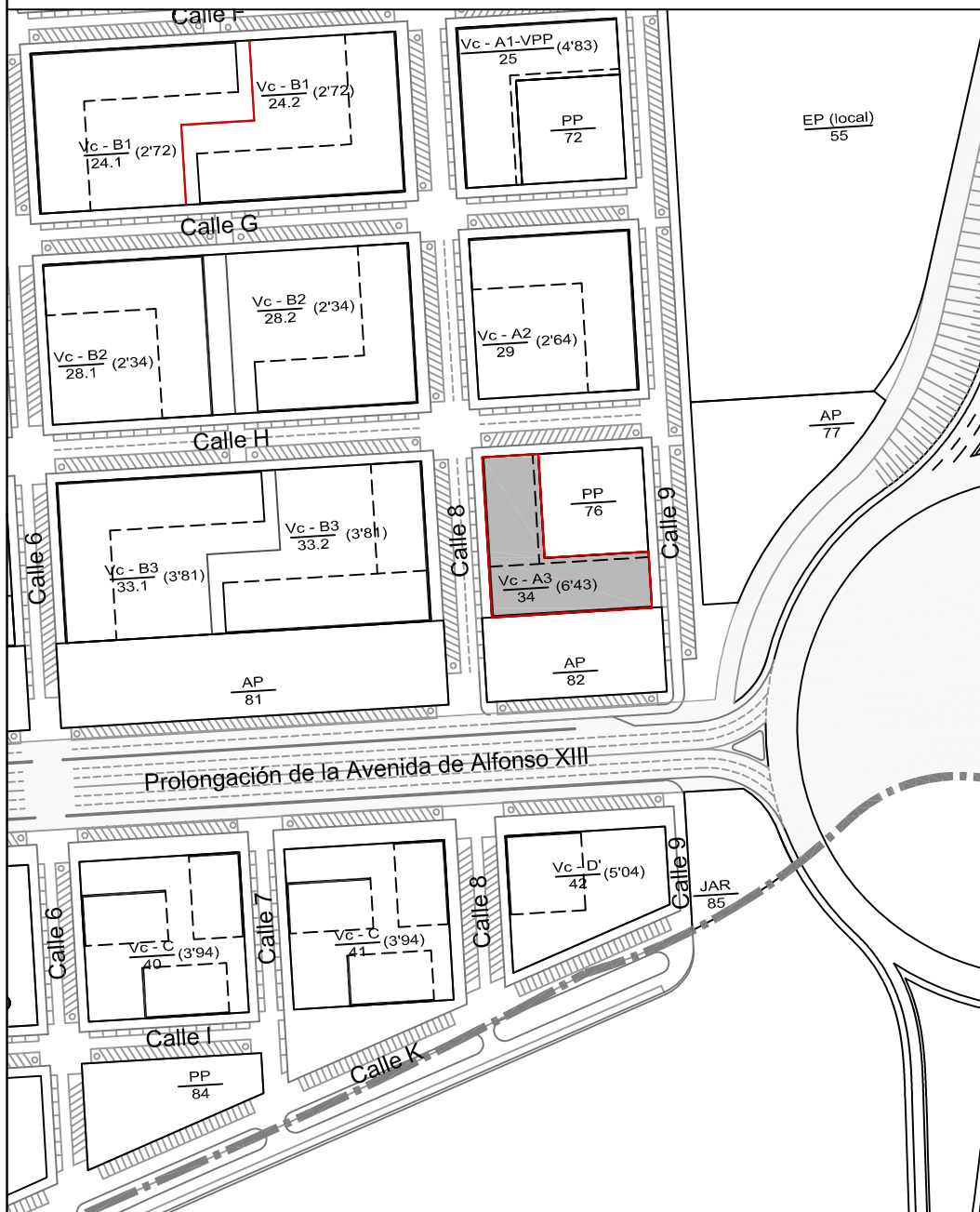

TIPOLOGÍA EDIFICATORIA

FINCA RESULTANTE Nº 49

PARCELA Nº 34

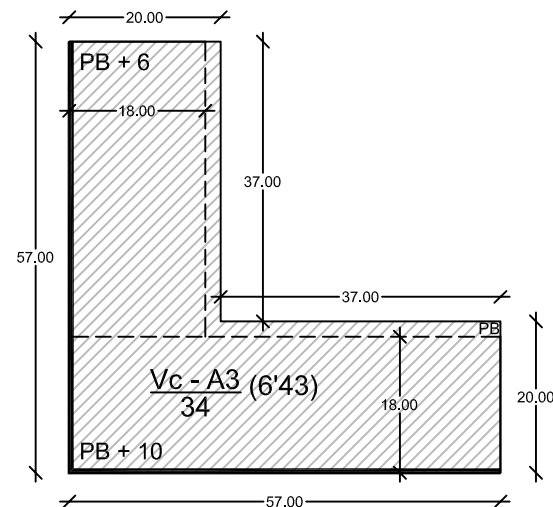

Norma Vc - A3

Superficie parcela = 1.880 m²
coef. edificabilidad = 6'436 m²/m²

TECHO TOTAL = 12.100 m²
techo residencial = 10.220 m²

techo comercial obligatorio (incluidos vestíbulos de PB) = 1.880 m²

profundidad máxima edificable = 18 m

profundidad máxima edificable en PB comercial = 100%

Altura máxima edificable no obligatoria = PB + 6 plantas

Altura edificable obligatoria en frente a Alfonso XIII = PB + 10 plantas

LEYENDA

- alineación obligatoria
- profundidad edificable máxima / envolvente máxima
- separación mínima (sm)
- planta baja comercial



UBICACIÓN

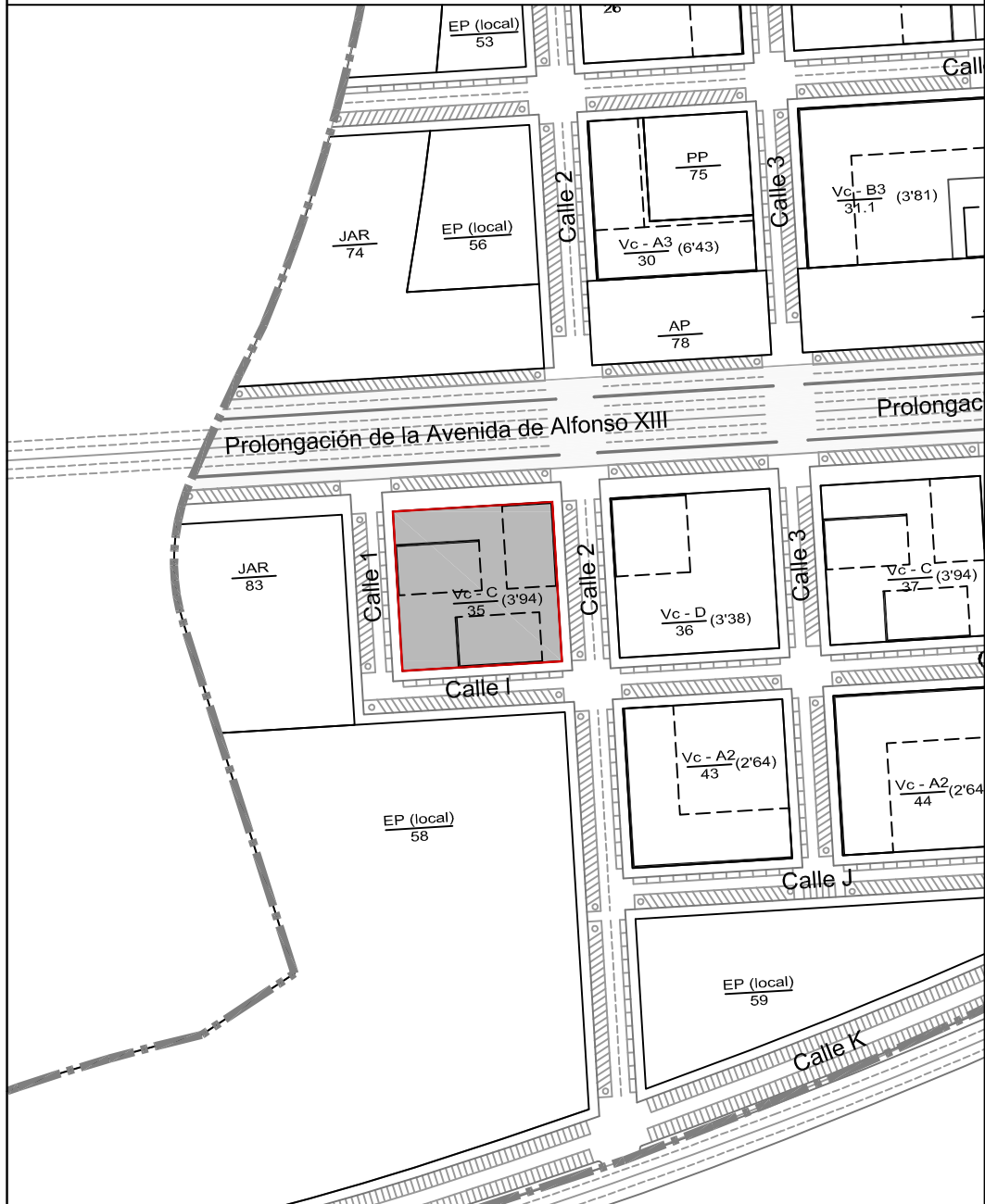

TIPOLOGÍA EDIFICATORIA

FINCA RESULTANTE Nº 50
PARCELA Nº 35

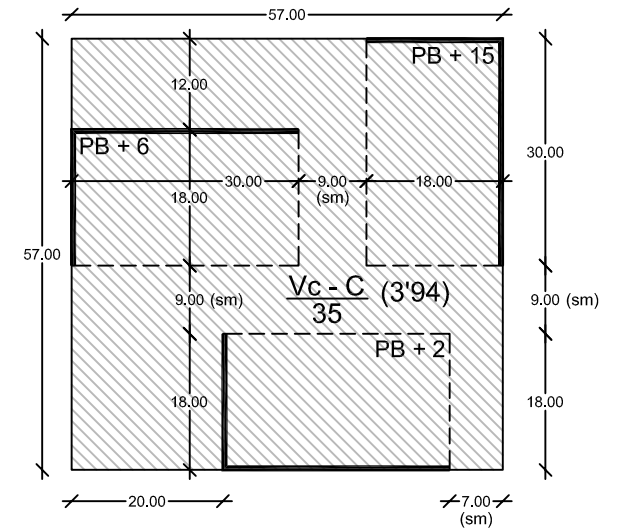

Norma Vc - C

Superficie parcela = 3.249 m²
coef. edificabilidad = 3'940 m²/m²

TECHO TOTAL = 12.800 m²
techo residencial = 9.551 m²
techo comercial obligatorio = 3.249 m² (incluidos vestíbulos de PB)

profundidad máxima edificable = 18 m / 30 m
profundidad máxima edificable en PB comercial = 100%
alturas máximas edificables no obligatorias = PB + 15 / PB + 6 / PB + 2

LEYENDA

- alineación obligatoria
- profundidad edificable máxima / envolvente máxima
- separación mínima (sm)
- planta baja comercial

UBICACIÓN

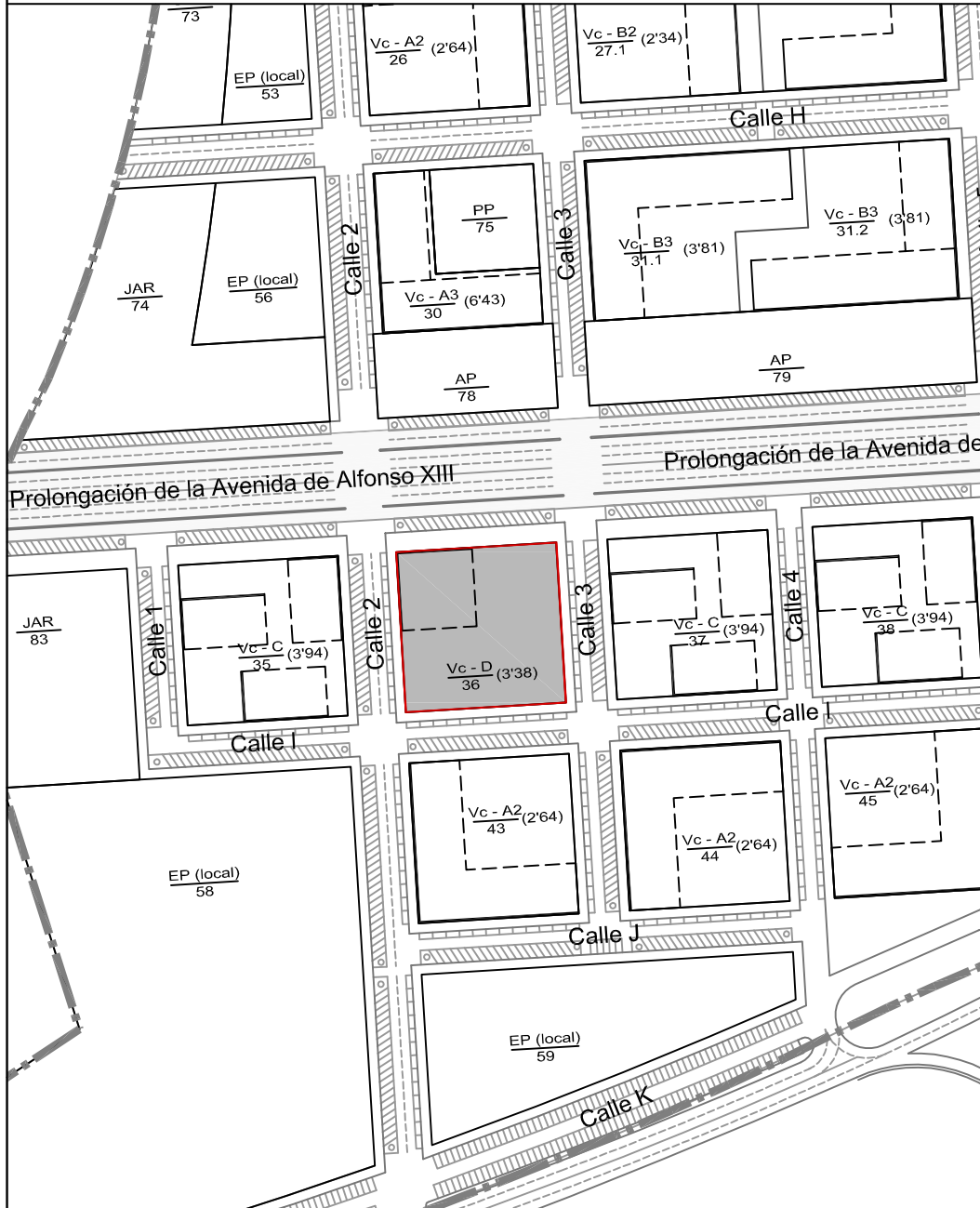

TIPOLOGÍA EDIFICATORIA

FINCA RESULTANTE Nº **51**
 PARCELA Nº **36**

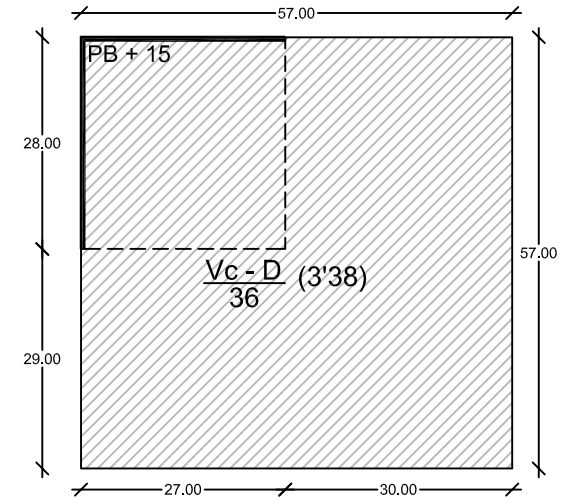

Norma Vc - D

Superficie parcela = 3.249 m²
 coef. edificabilidad = 3'386 m²/m²

TECHO TOTAL = 11.000 m²
 techo residencial = 7.751 m²
 techo comercial obligatorio = 3.249 m² (incluidos vestíbulos de PB)

profundidad máxima edificable = 28 m / 27 m
 profundidad máxima edificable en PB comercial = 100%
 altura máxima edificable no obligatoria = PB + 15 plantas

LEYENDA

- alineación obligatoria
- profundidad edificable máxima / envolvente máxima
- separación mínima (sm)
- planta baja comercial

UBICACIÓN

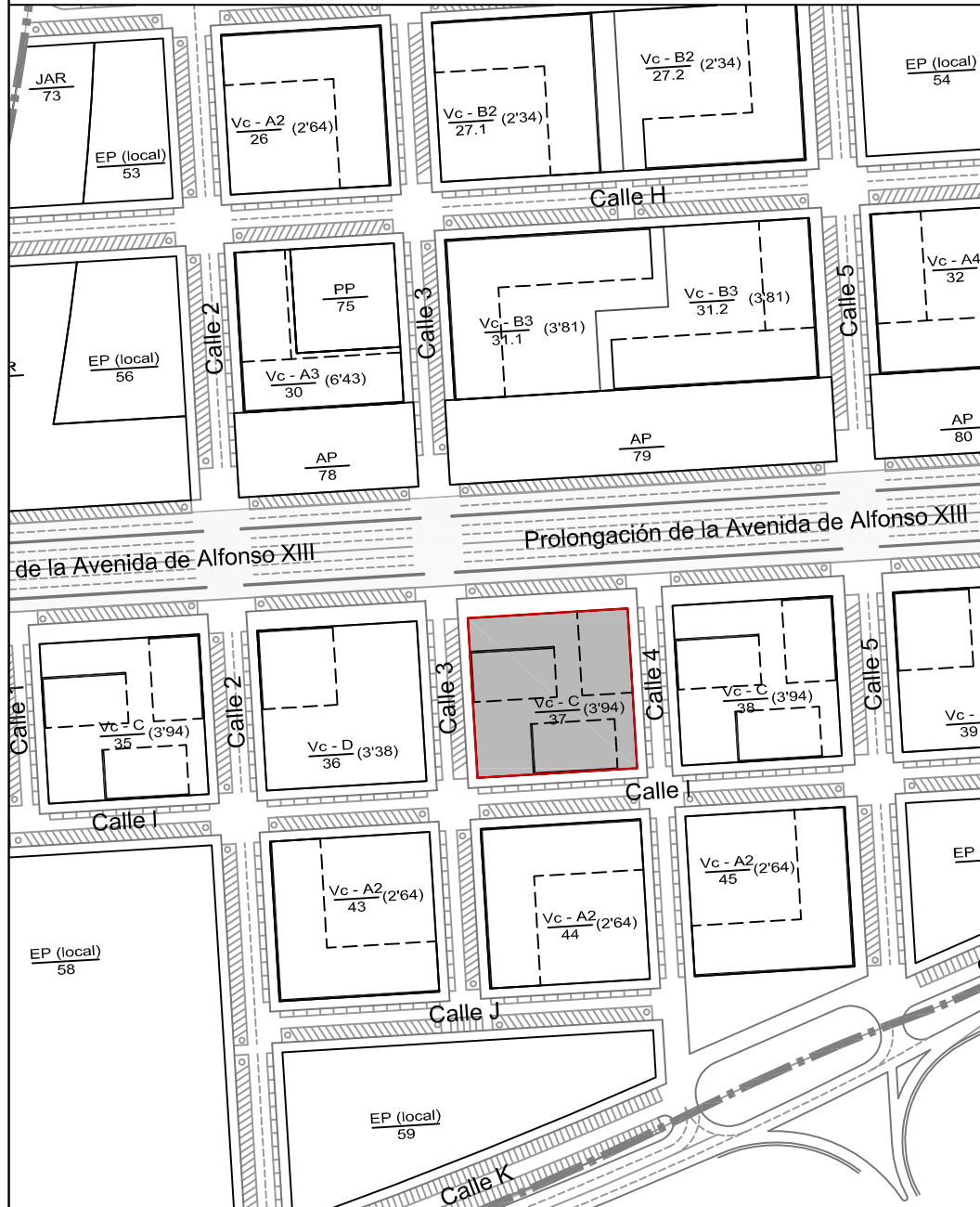

TIPOLOGÍA EDIFICATORIA

FINCA RESULTANTE Nº 52
PARCELA Nº 37

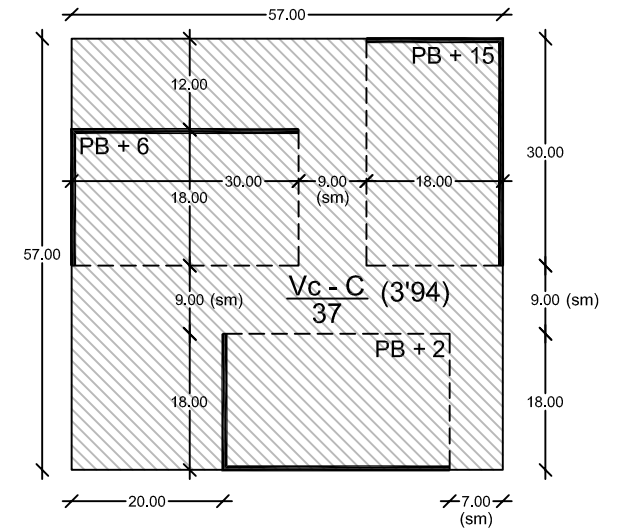

Norma Vc - C

Superficie parcela = 3.249 m²
coef. edificabilidad = 3'940 m²/m²

TECHO TOTAL = 12.800 m²
techo residencial = 9.551 m²
techo comercial obligatorio = 3.249 m² (incluidos vestíbulos de PB)

profundidad máxima edificable = 18 m / 30 m
profundidad máxima edificable en PB comercial = 100%
alturas máximas edificables no obligatorias = PB + 15 / PB + 6 / PB + 2

LEYENDA

- alineación obligatoria
- profundidad edificable máxima / envolvente máxima
- separación mínima (sm)
- planta baja comercial

UBICACIÓN



TIPOLOGÍA EDIFICATORIA

FINCA RESULTANTE Nº **53**
 PARCELA Nº **38**

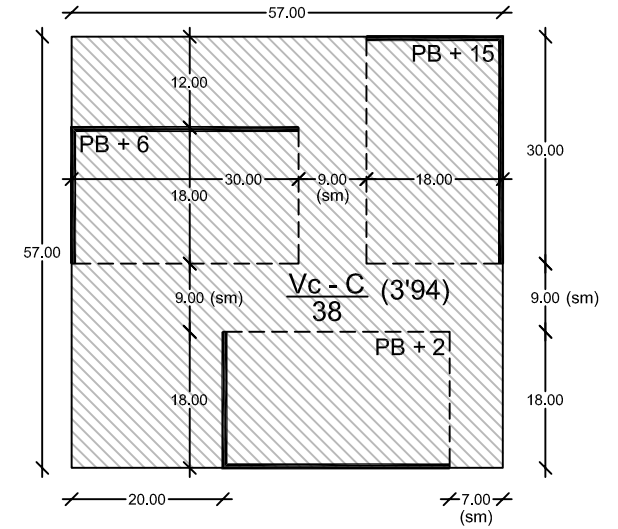

Norma Vc - C

Superficie parcela = 3.249 m²
 coef. edificabilidad = 3'940 m²/m²

TECHO TOTAL = 12.800 m²
 techo residencial = 9.551 m²
 techo comercial obligatorio = 3.249 m² (incluidos vestíbulos de PB)

profundidad máxima edificable = 18 m / 30 m
 profundidad máxima edificable en PB comercial = 100%
 alturas máximas edificables no obligatorias = PB + 15 / PB + 6 / PB + 2

LEYENDA

- alineación obligatoria
- profundidad edificable máxima / envolvente máxima
- separación mínima (sm)
- planta baja comercial

UBICACIÓN

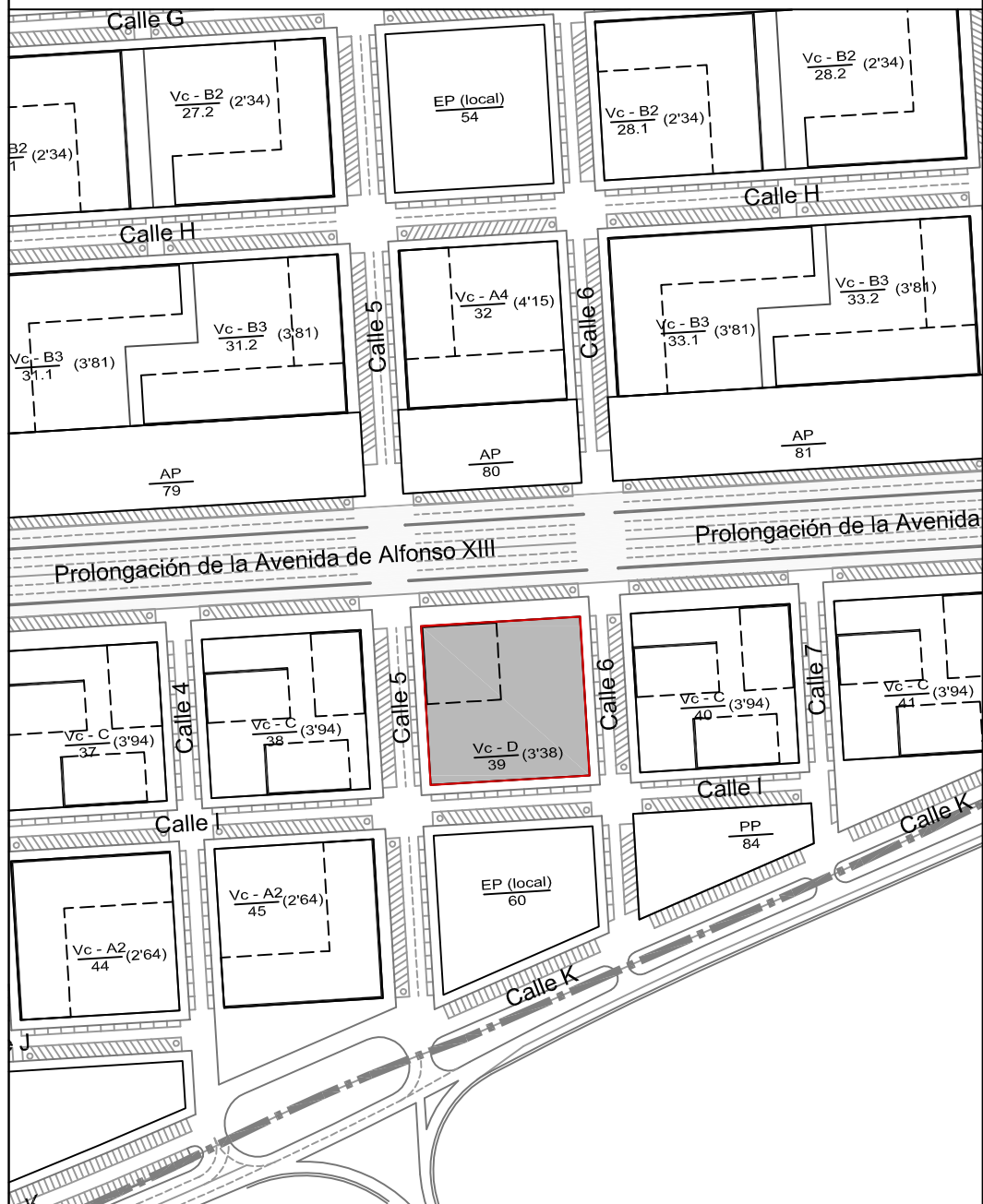

TIPOLOGÍA EDIFICATORIA

FINCA RESULTANTE Nº 54
PARCELA Nº 39

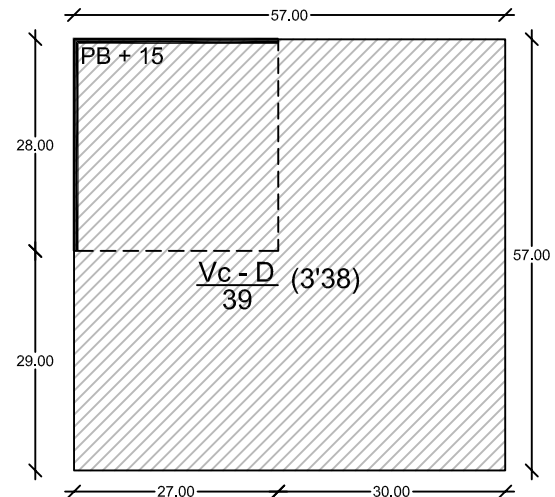

Norma Vc - D

Superficie parcela = 3.249 m²
coef. edificabilidad = 3'386 m²/m²

TECHO TOTAL = 11.000 m²
techo residencial = 7.751 m²
techo comercial obligatorio = 3.249 m² (incluidos vestíbulos de PB)

profundidad máxima edificable = 28 m / 27 m
profundidad máxima edificable en PB comercial = 100%
altura máxima edificable no obligatoria = PB + 15 plantas

LEYENDA

- alineación obligatoria
- profundidad edificable máxima / envolvente máxima
- separación mínima (sm)
- planta baja comercial

UBICACIÓN

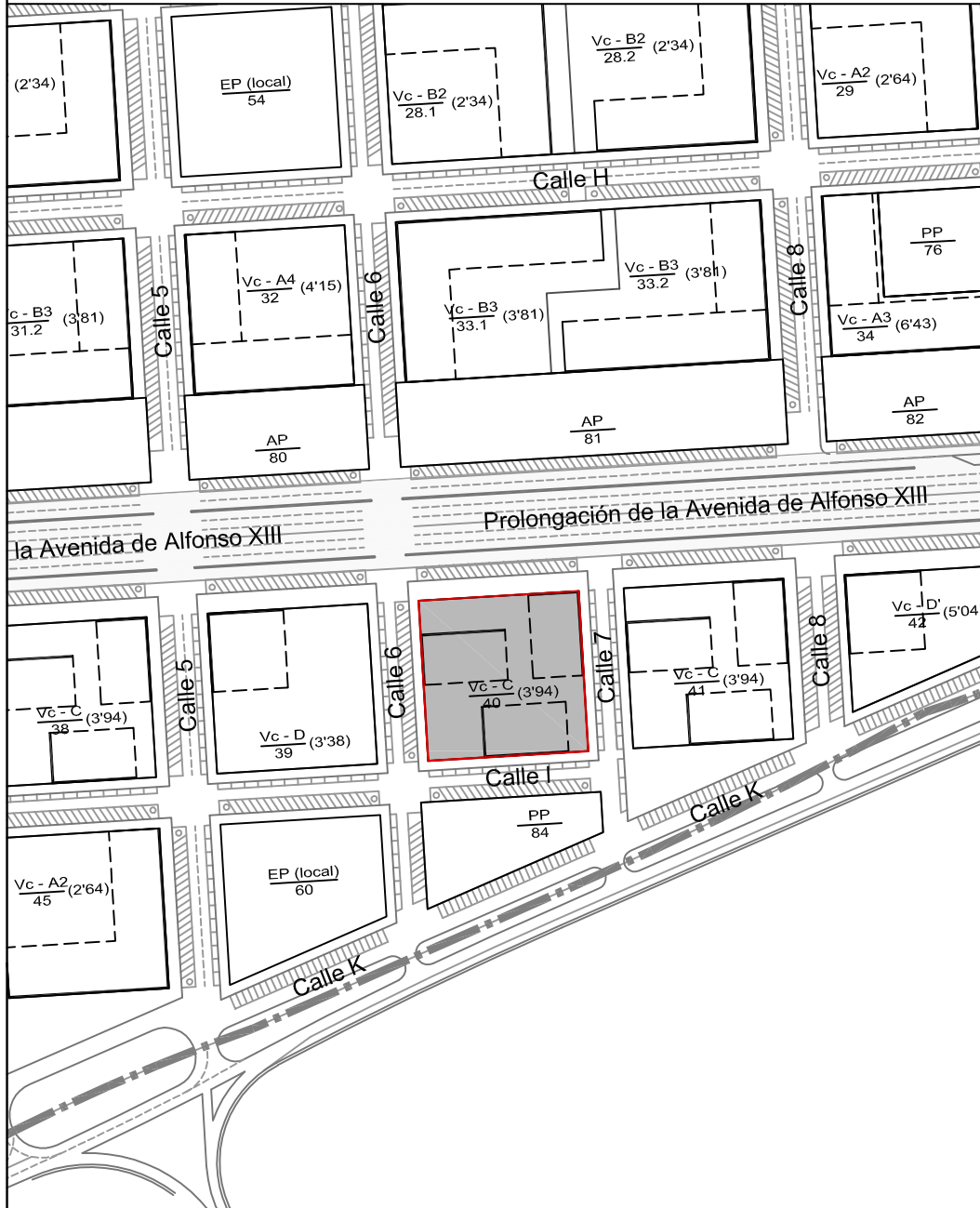

TIPOLOGÍA EDIFICATORIA

FINCA RESULTANTE Nº 55
PARCELA Nº 40

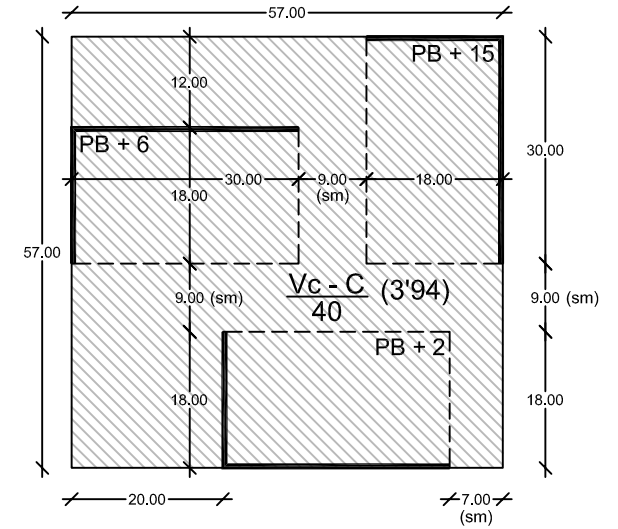

Norma Vc - C

Superficie parcela = 3.249 m²
coef. edificabilidad = 3'940 m²/m²

TECHO TOTAL = 12.800 m²
techo residencial = 9.551 m²
techo comercial obligatorio = 3.249 m² (incluidos vestíbulos de PB)

profundidad máxima edificable = 18 m / 30 m
profundidad máxima edificable en PB comercial = 100%
alturas máximas edificables no obligatorias = PB + 15 / PB + 6 / PB + 2

LEYENDA

- alineación obligatoria
- profundidad edificable máxima / envolvente máxima
- separación mínima (sm)
- planta baja comercial



UBICACIÓN

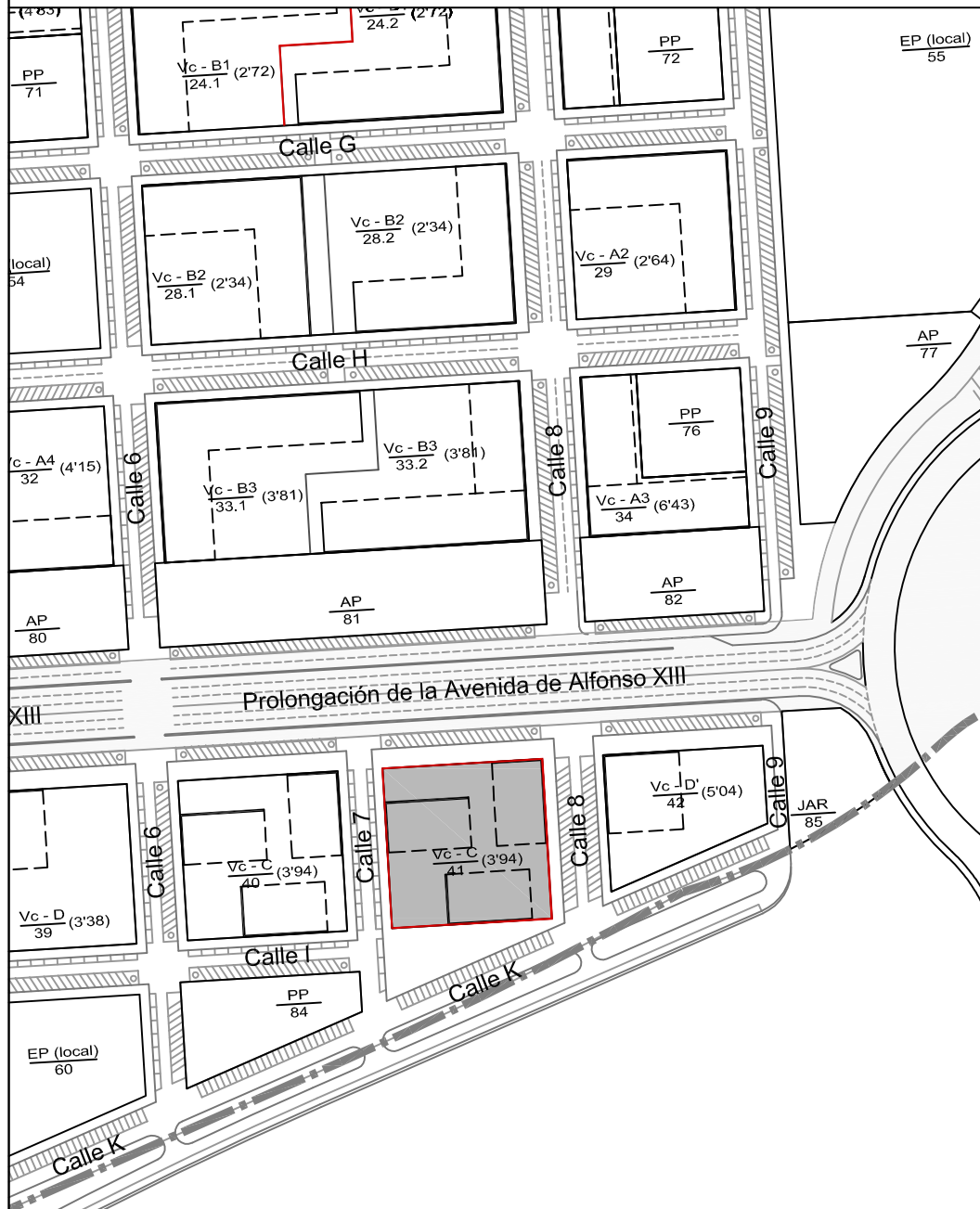

TIPOLOGÍA EDIFICATORIA

FINCA RESULTANTE Nº **56**
 PARCELA Nº **41**

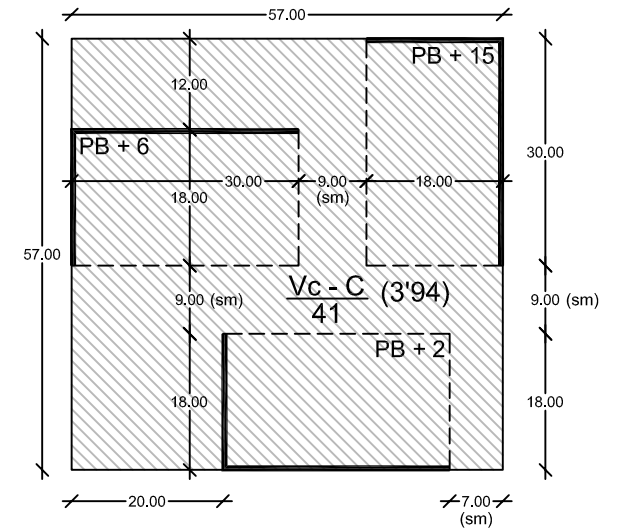

Norma Vc - C

Superficie parcela = 3.249 m²
 coef. edificabilidad = 3'940 m²/m²

TECHO TOTAL = 12.800 m²
 techo residencial = 9.551 m²
 techo comercial obligatorio = 3.249 m² (incluidos vestíbulos de PB)

profundidad máxima edificable = 18 m / 30 m
 profundidad máxima edificable en PB comercial = 100%
 alturas máximas edificables no obligatorias = PB + 15 / PB + 6 / PB + 2

LEYENDA

- alineación obligatoria
- profundidad edificable máxima / envolvente máxima
- separación mínima (sm)
- planta baja comercial



UBICACIÓN

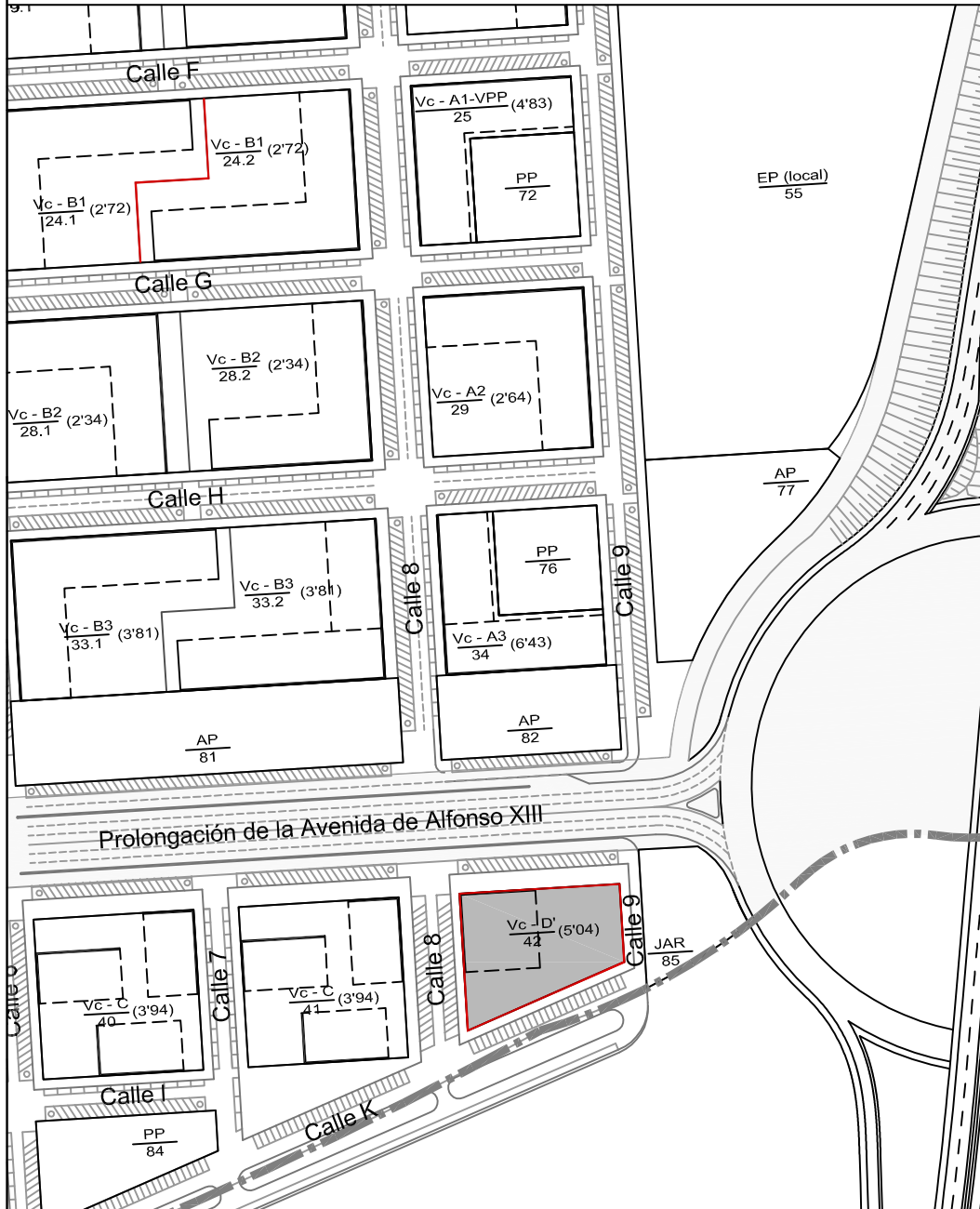

TIPOLOGÍA EDIFICATORIA

FINCA RESULTANTE Nº 57
 PARCELA Nº 42

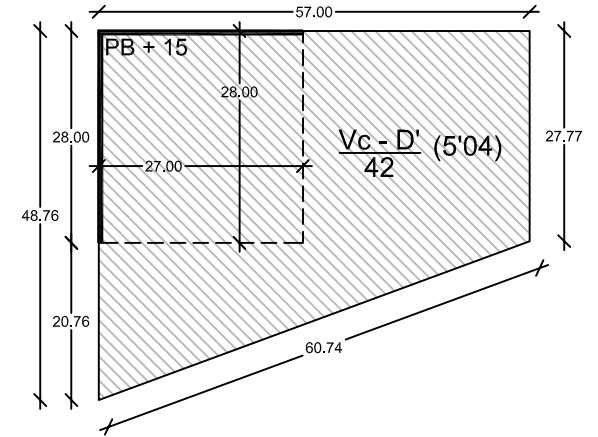

Norma Vc - D'

Superficie parcela = 2.181 m²
 coef. edificabilidad = 5'044 m²/m²

TECHO TOTAL = 11.000 m²
 techo residencial = 8.819 m²
 techo comercial obligatorio = 2.181 m² (incluidos vestíbulos de PB)

profundidad máxima edificable = 28 m / 27 m
 profundidad máxima edificable en PB comercial = 100%
 altura máxima edificable no obligatoria = PB + 15 plantas

LEYENDA

- alineación obligatoria
- profundidad edificable máxima / envolvente máxima
- separación mínima (sm)
- planta baja comercial

UBICACIÓN

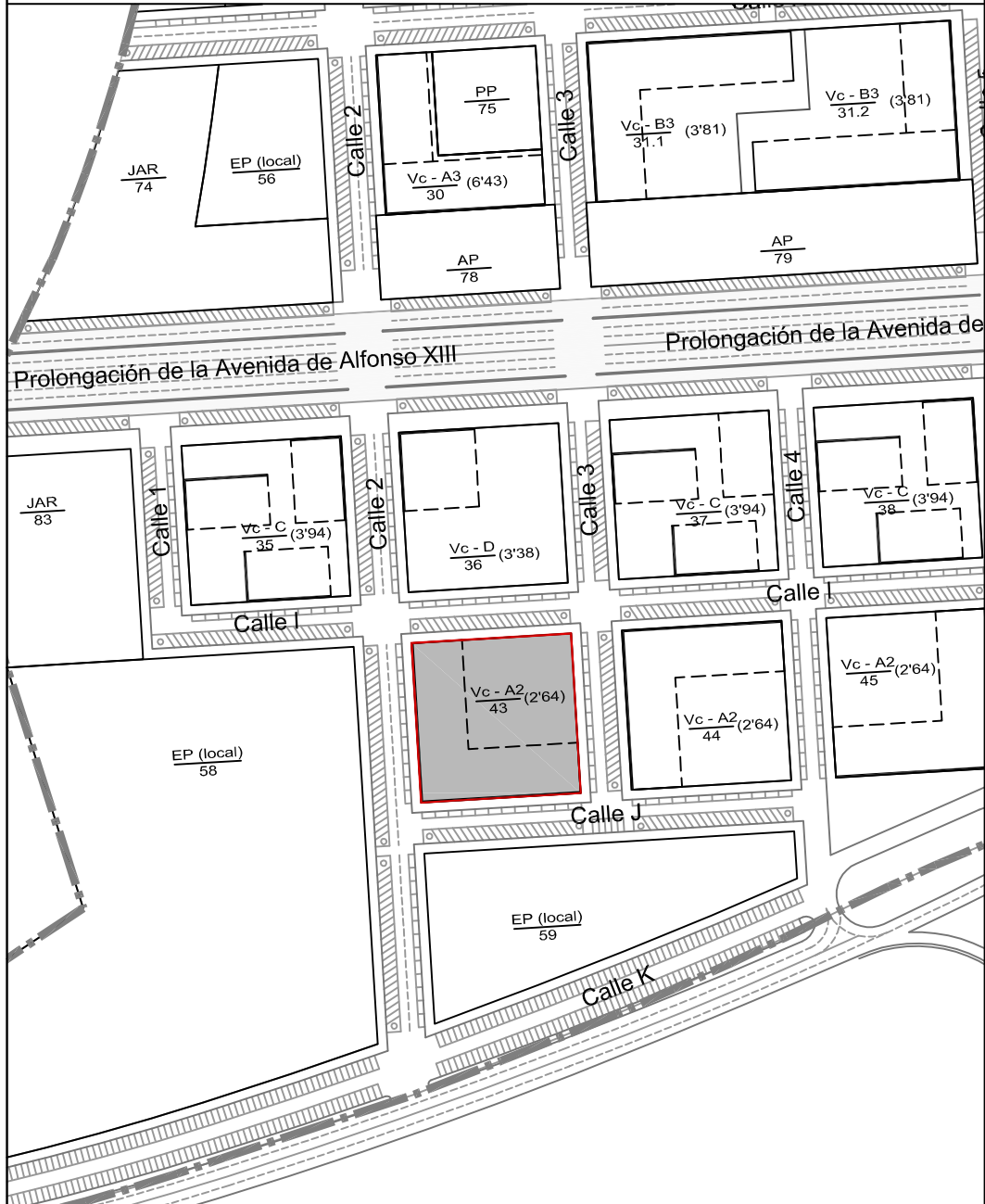

TIPOLOGÍA EDIFICATORIA

FINCA RESULTANTE Nº **58**
 PARCELA Nº **43**

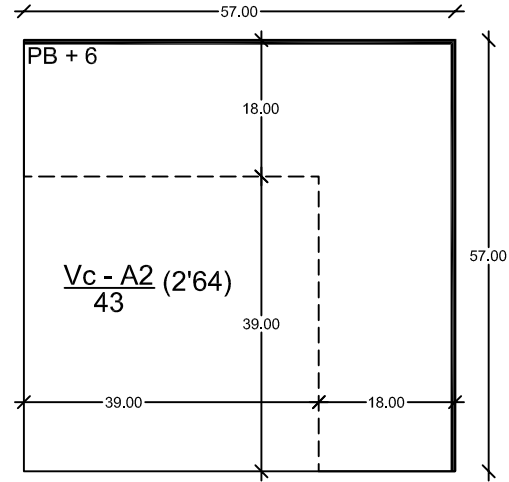

Norma Vc - A2

Superficie parcela = 3.249 m²
 coef. edificabilidad = 2'647 m²/m²

TECHO TOTAL = 8.600 m²
 techo residencial = 8.600 m²

profundidad máxima edificable = 18 m
 altura máxima edificable no obligatoria = PB + 6 plantas
 superficie verde interior mínima = 25% de la parcela

LEYENDA

alineación obligatoria
 profundidad edificable máxima / envolvente máxima
 separación mínima (sm)

UBICACIÓN

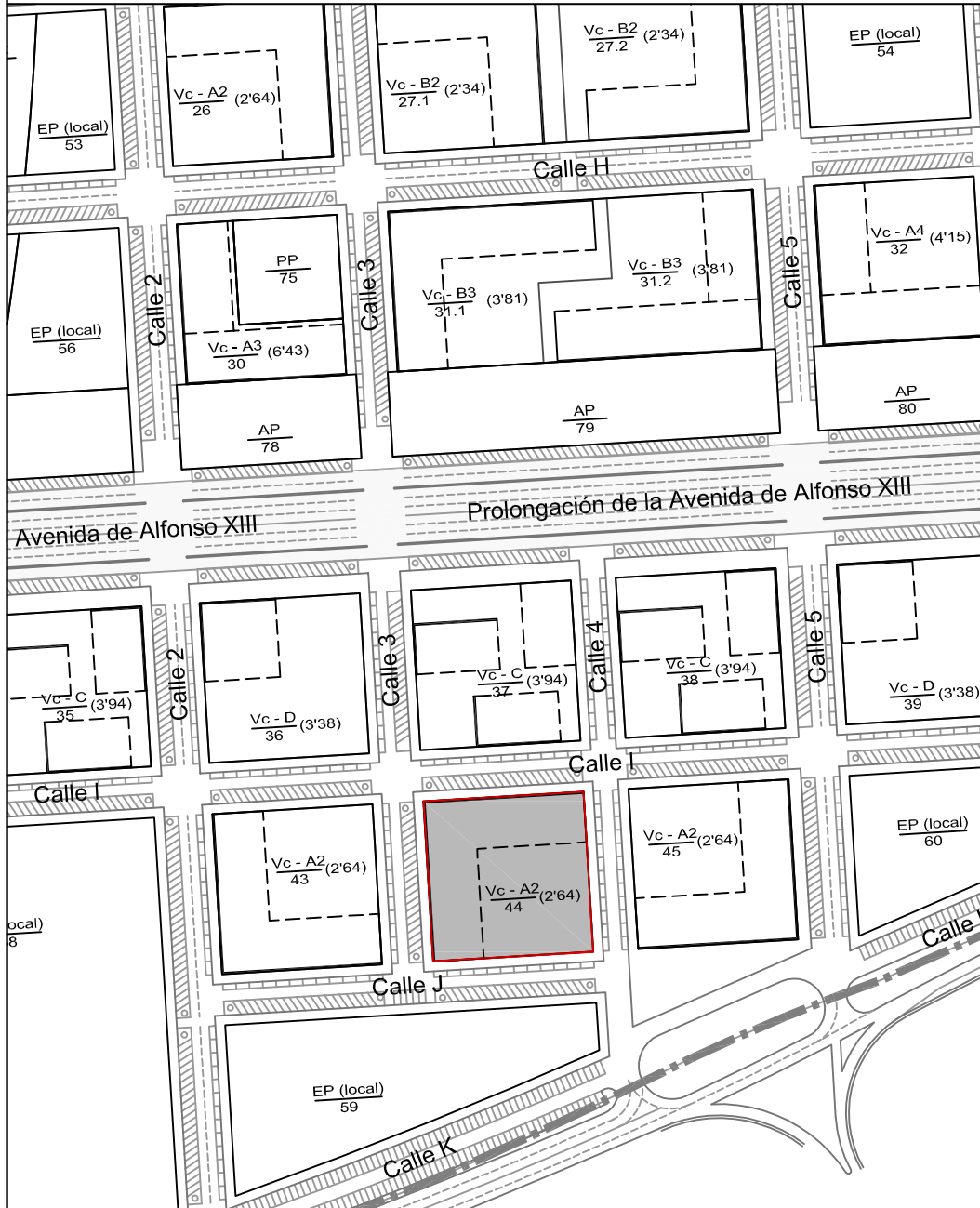

TIPOLOGÍA EDIFICATORIA

FINCA RESULTANTE Nº **59**
 PARCELA Nº **44**

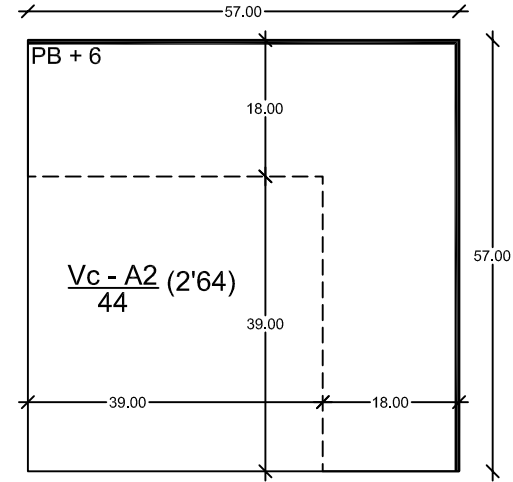

Norma Vc - A2

Superficie parcela = 3.249 m²
 coef. edificabilidad = 2'647 m²/m²

TECHO TOTAL = 8.600 m²
 techo residencial = 8.600 m²

profundidad máxima edificable = 18 m
 altura máxima edificable no obligatoria = PB + 6 plantas
 superficie verde interior mínima = 25% de la parcela

LEYENDA

- alineación obligatoria
- profundidad edificable máxima / envolvente máxima
- separación mínima (sm)



Solvía Development S.L.

Urbanizador:

Redactores:
M. Mercè Grlera Pujol
 abogada
Ernest Nieto Miró
 arquitecto

PROYECTO DE REPARCELACIÓN
 DEL SECTOR EL HONDÓN DE CARTAGENA

Fecha:
 Julio de 2011

Escala A4:
 1:1.000



Escala gráfica:

FINCA RESULTANTE Nº **59**

PARCELA Nº **44**

UBICACIÓN

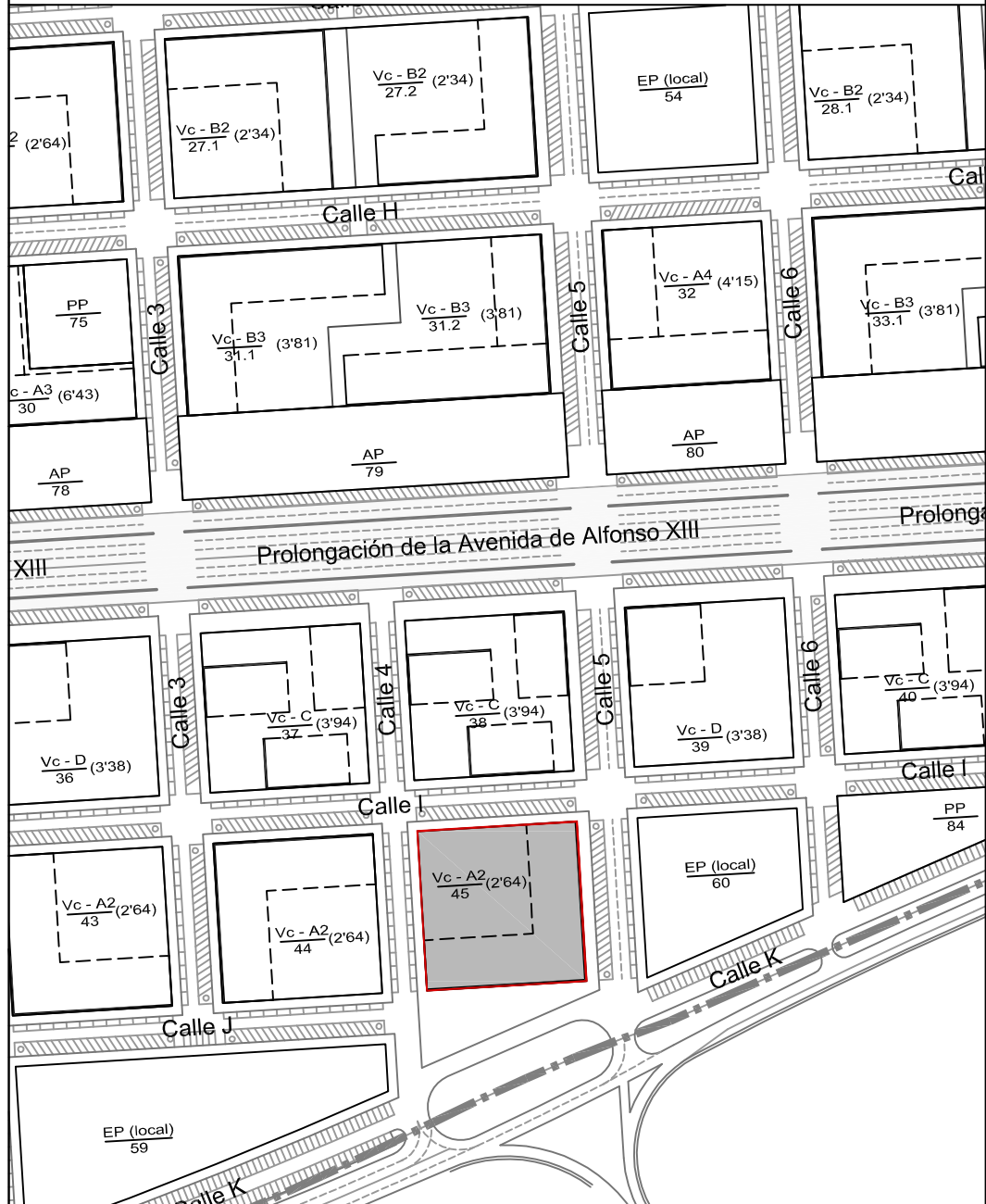

TIPOLOGÍA EDIFICATORIA

FINCA RESULTANTE Nº 60
 PARCELA Nº 45

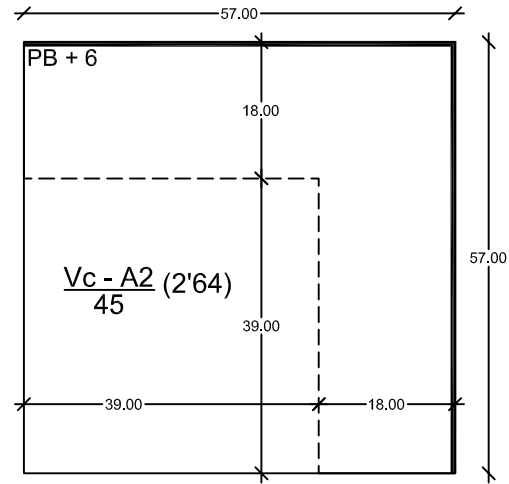

Norma Vc - A2

Superficie parcela = 3.249 m²
 coef. edificabilidad = 2'647 m²/m²

TECHO TOTAL = 8.600 m²
 techo residencial = 8.600 m²

profundidad máxima edificable = 18 m
 altura máxima edificable no obligatoria = PB + 6 plantas
 superficie verde interior mínima = 25% de la parcela

LEYENDA

- alineación obligatoria
- profundidad edificable máxima / envolvente máxima
- separación mínima (sm)

UBICACIÓN

SISTEMAS LOCALES

FINCA RESULTANTE Nº 61

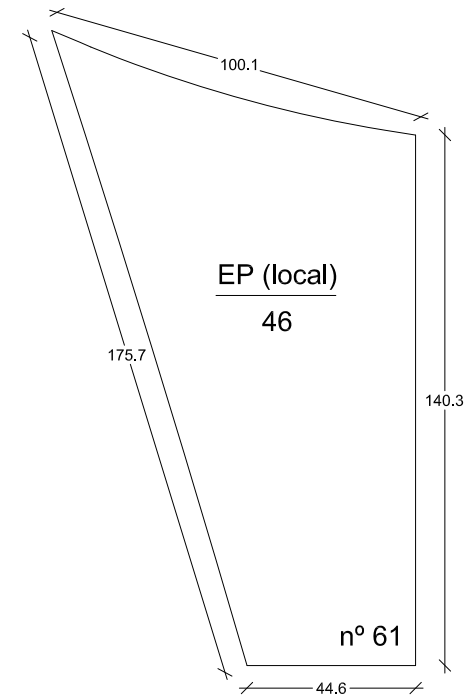

EQUIPAMIENTO

equipamiento local genérico nº 46
 superficie 10,189 m²
 adjudicatario Ayuntamiento de Cartagena

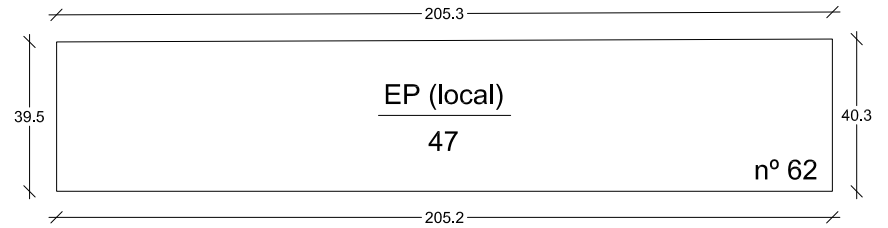

EQUIPAMIENTO

equipamiento local genérico nº 47
 superficie 8.184 m²
 adjudicatario Ayuntamiento de Cartagena

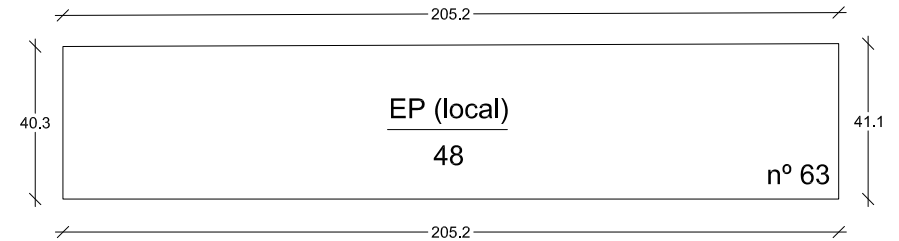

EQUIPAMIENTO

equipamiento local genérico nº 48
 superficie 8.355 m²
 adjudicatario Ayuntamiento de Cartagena

UBICACIÓN



SISTEMAS LOCALES

FINCA RESULTANTE Nº 64

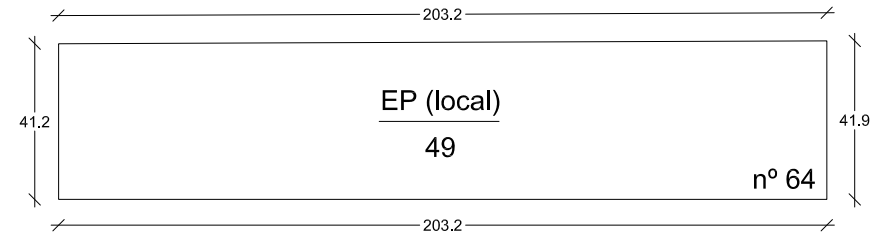

EQUIPAMIENTO

equipamiento local genérico nº	49
superficie	8.441 m ²
adjudicatario	Ayuntamiento de Cartagena

UBICACIÓN

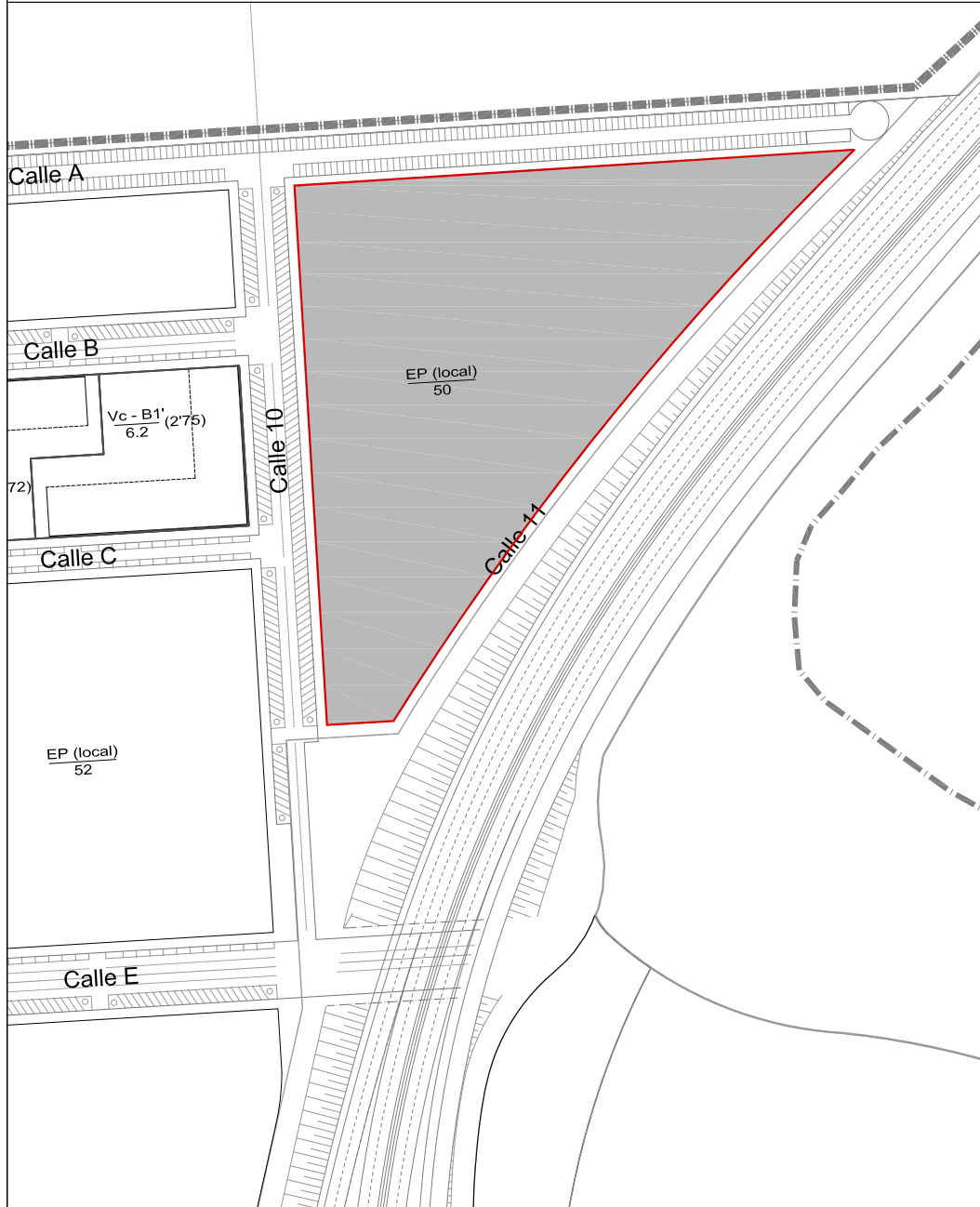

SISTEMAS LOCALES

FINCA RESULTANTE Nº 65

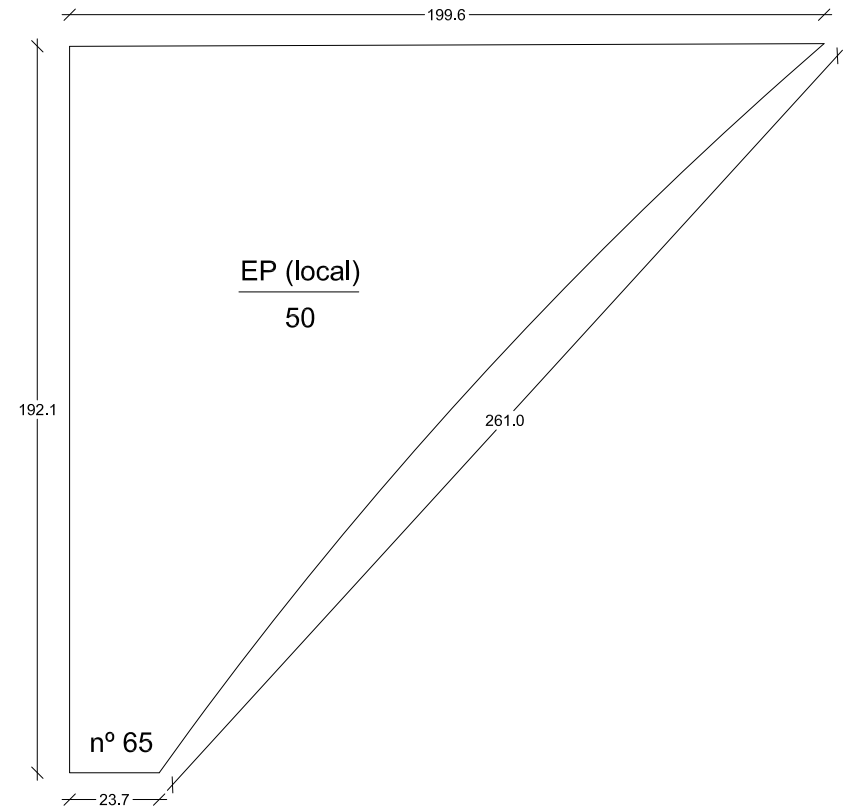

EQUIPAMIENTO

equipamiento local genérico nº 50
 superficie 20.103 m²
 adjudicatario Ayuntamiento de Cartagena

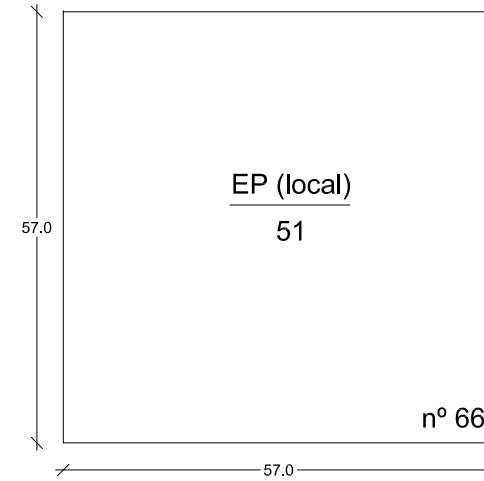

EQUIPAMIENTO

equipamiento local genérico nº 51
 superficie 3.249 m²
 adjudicatario Ayuntamiento de Cartagena

UBICACIÓN

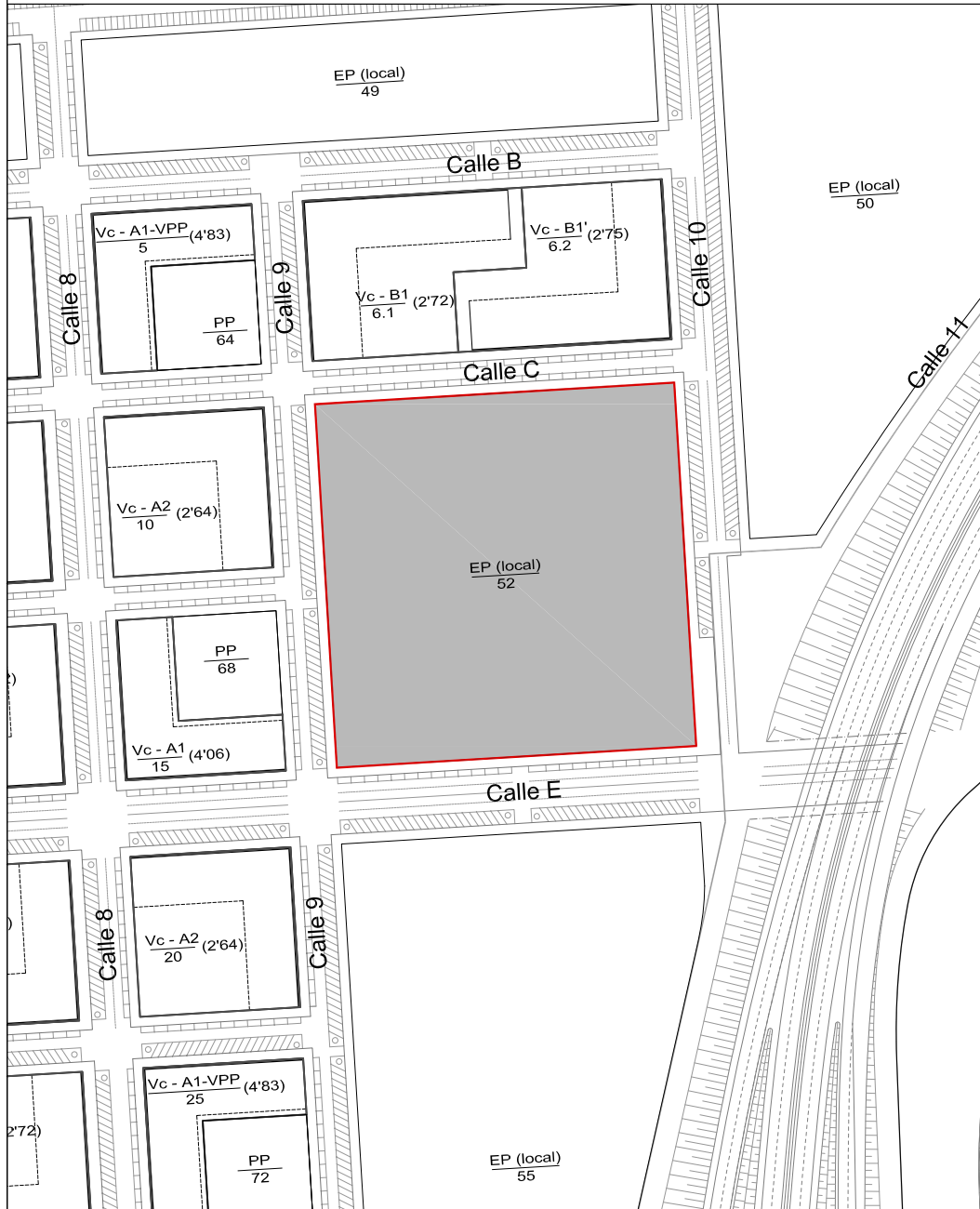

SISTEMAS LOCALES

FINCA RESULTANTE Nº 67

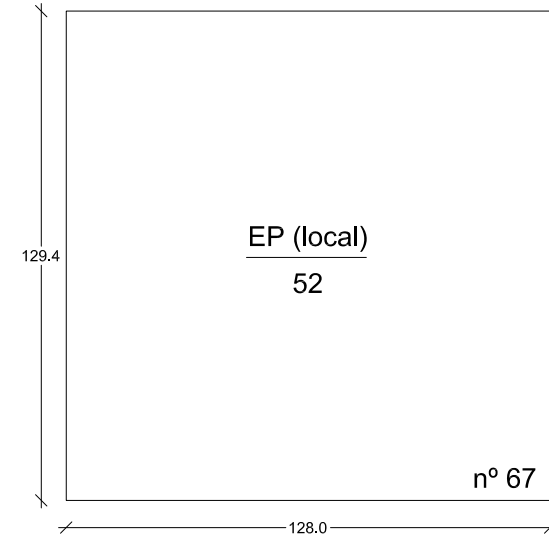

EQUIPAMIENTO

equipamiento local genérico nº 52
 superficie 16.563 m²
 adjudicatario Ayuntamiento de Cartagena

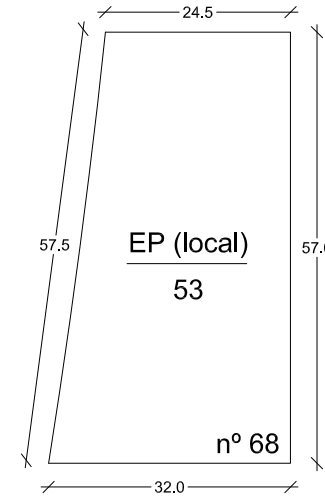

EQUIPAMIENTO

equipamiento local genérico nº 53
 superficie 1.594 m²
 adjudicatario Ayuntamiento de Cartagena

UBICACIÓN



SISTEMAS LOCALES

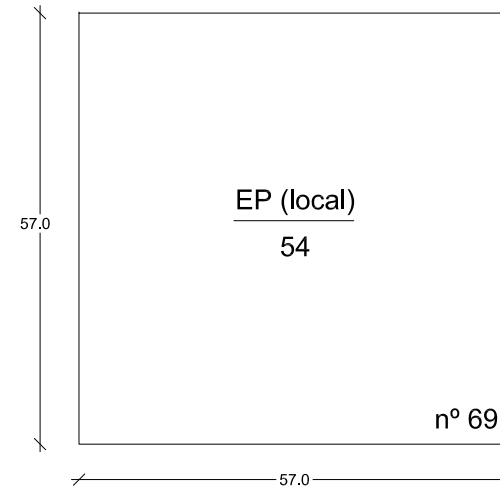

EQUIPAMIENTO

equipamiento local genérico nº 54
 superficie 3.249 m²
 adjudicatario Ayuntamiento de Cartagena

UBICACIÓN

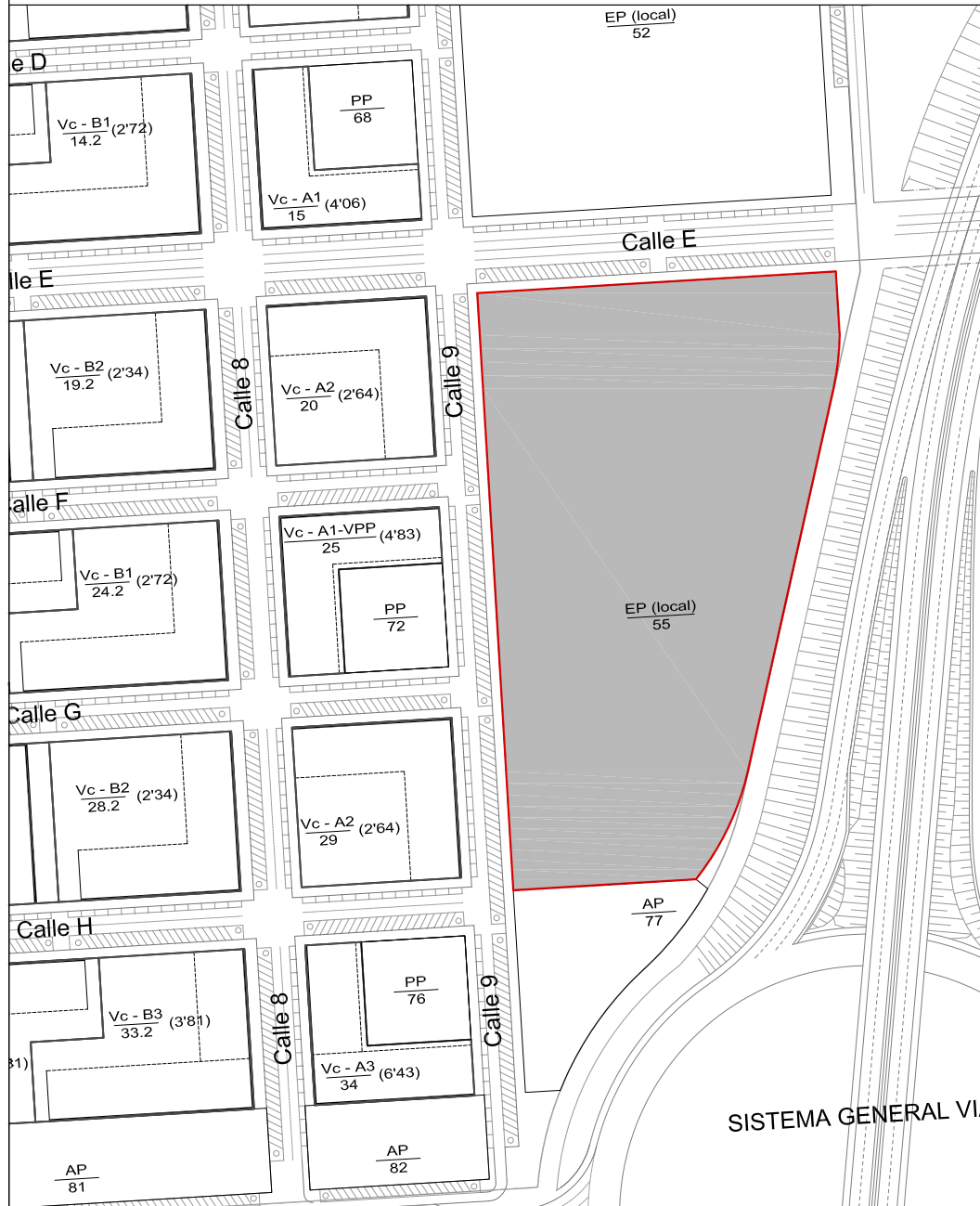

SISTEMAS LOCALES

FINCA RESULTANTE Nº 70

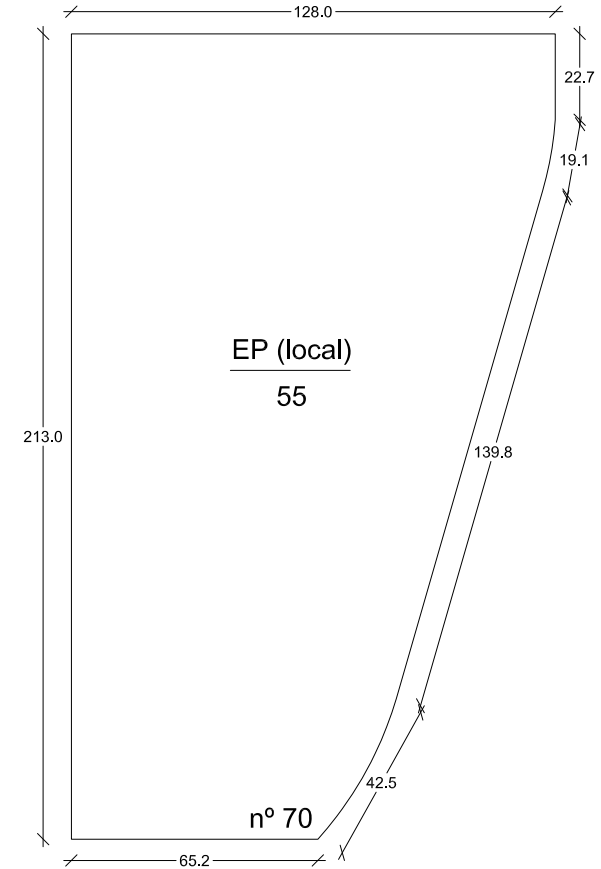

EQUIPAMIENTO

equipamiento local genérico nº	55
superficie	22.310 m ²
adjudicatario	Ayuntamiento de Cartagena

UBICACIÓN

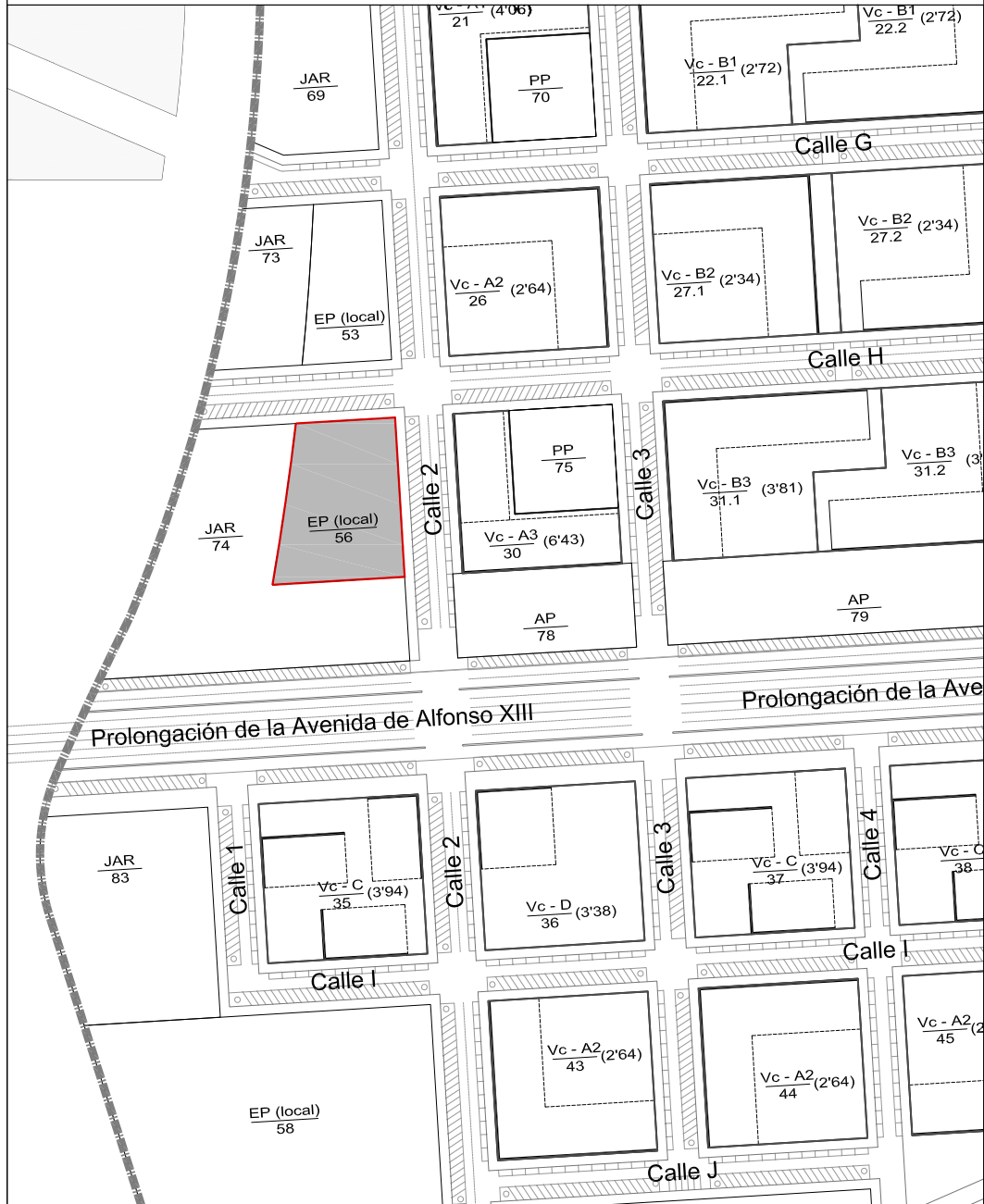

SISTEMAS LOCALES

FINCA RESULTANTE Nº 71

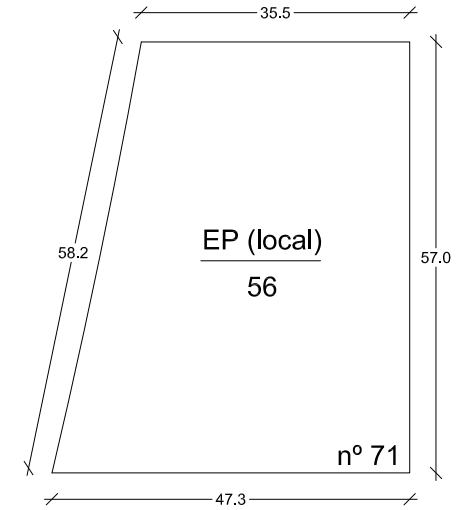

EQUIPAMIENTO

equipamiento local genérico nº 56
 superficie 2.344 m²
 adjudicatario Ayuntamiento de Cartagena

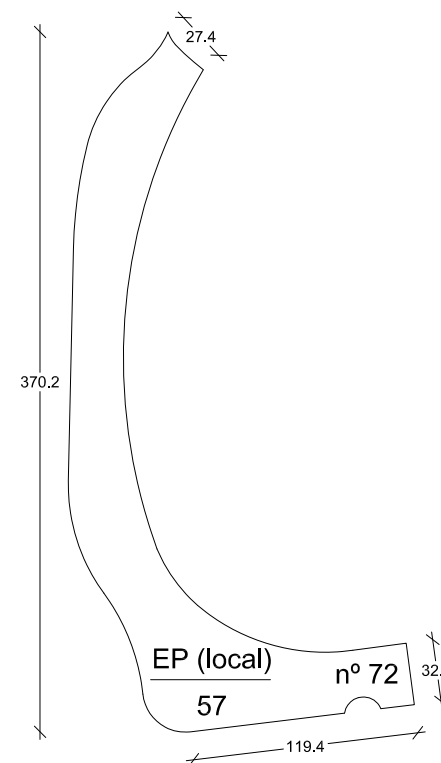
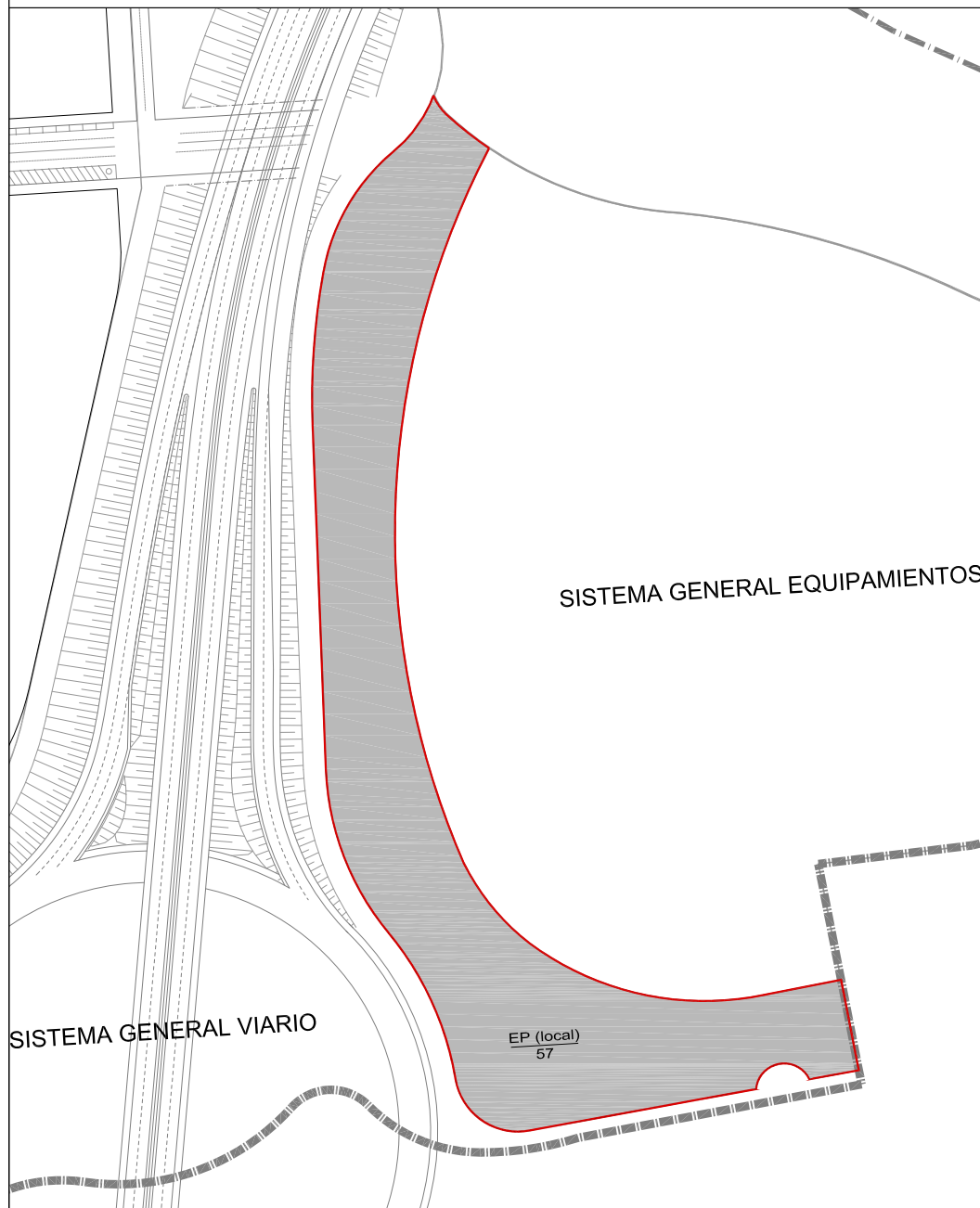

EQUIPAMIENTO

equipamiento local genérico nº	57
superficie	16.853 m ²
adjudicatario	Ayuntamiento de Cartagena

UBICACIÓN

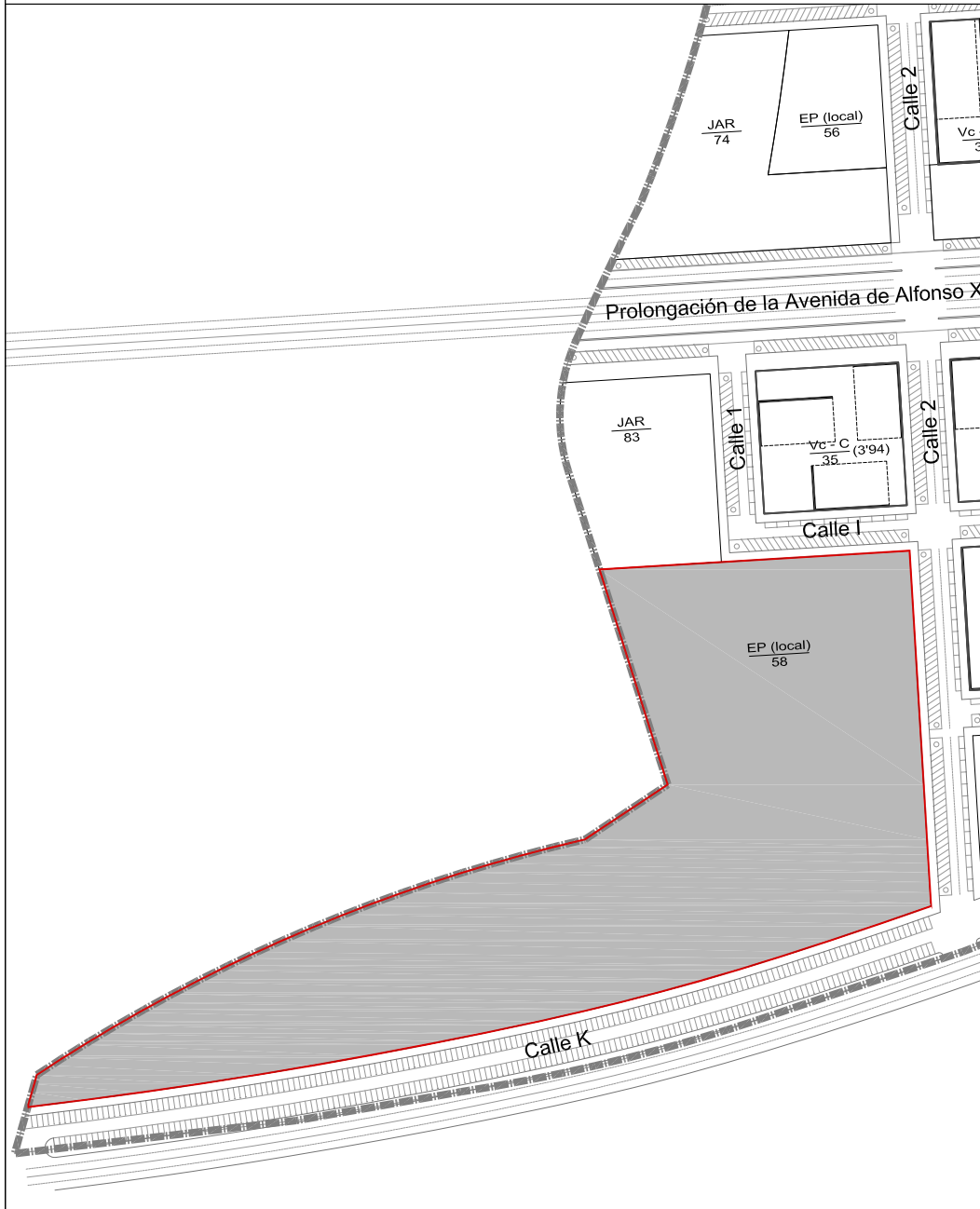

SISTEMAS LOCALES

FINCA RESULTANTE Nº 73

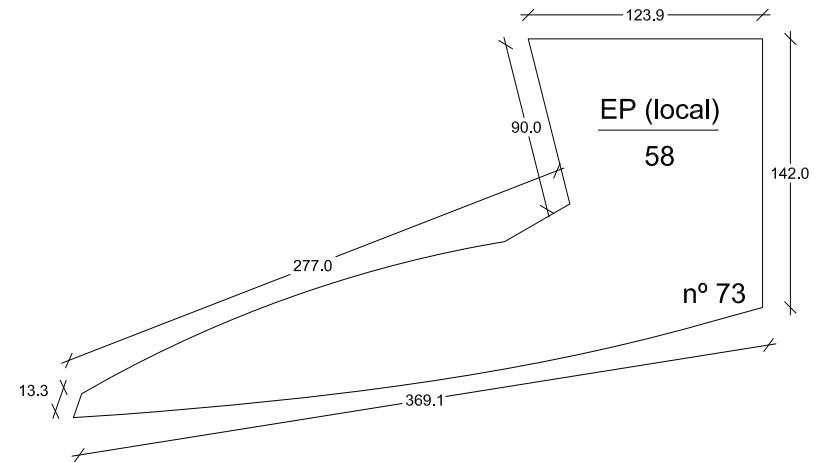

EQUIPAMIENTO

equipamiento local genérico nº	58
superficie	30,490 m ²
adjudicatario	Ayuntamiento de Cartagena

UBICACIÓN

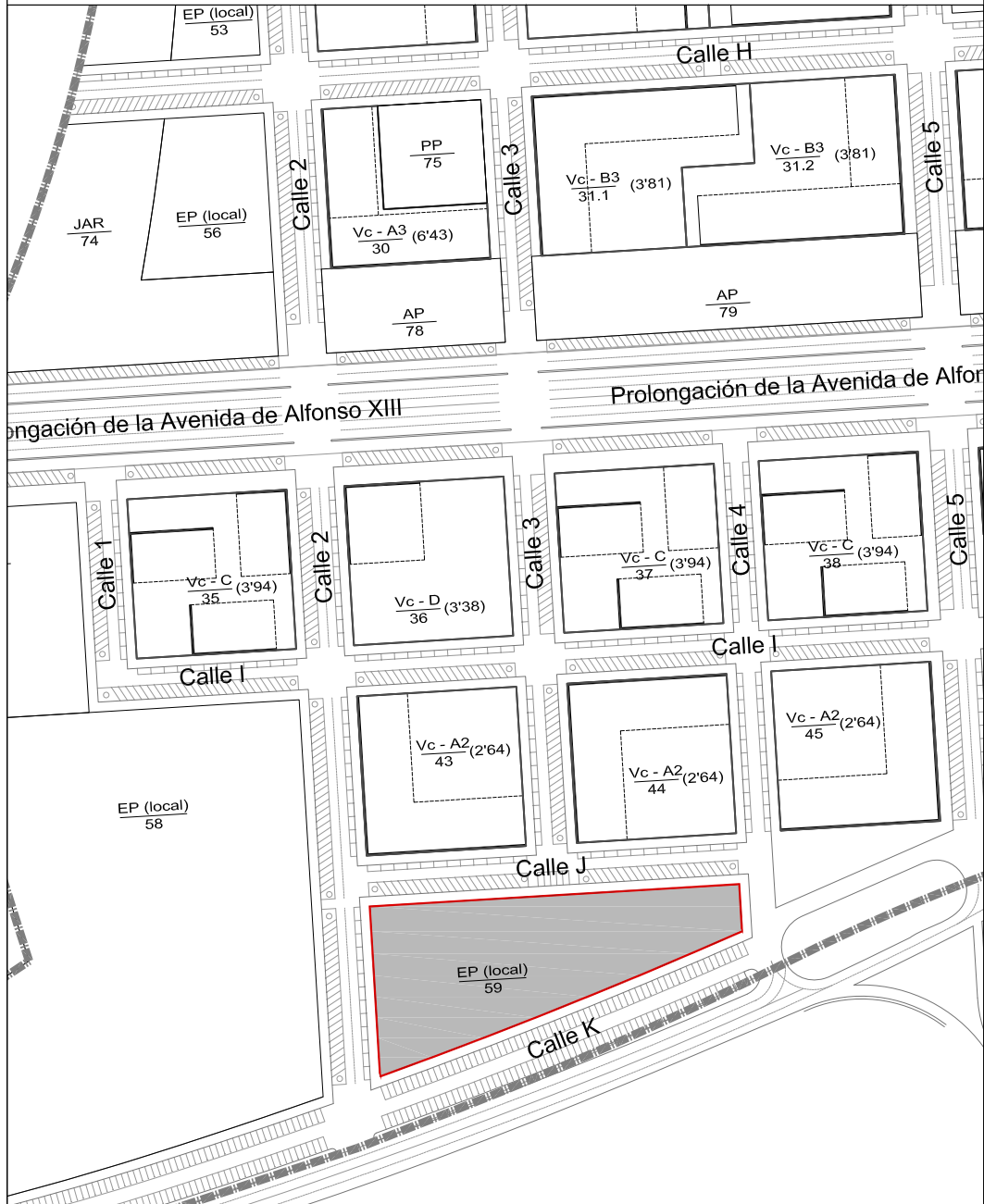

SISTEMAS LOCALES

FINCA RESULTANTE Nº 74

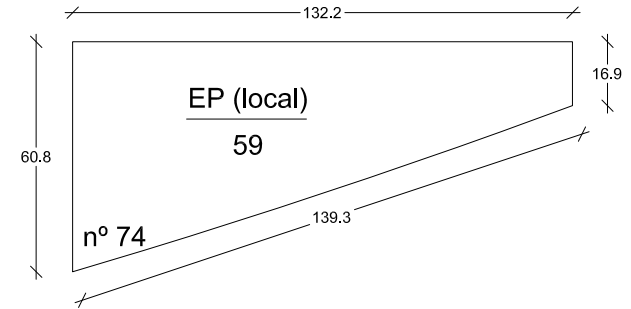

EQUIPAMIENTO

equipamiento local genérico nº 59
 superficie 5.247 m²
 adjudicatario Ayuntamiento de Cartagena

UBICACIÓN

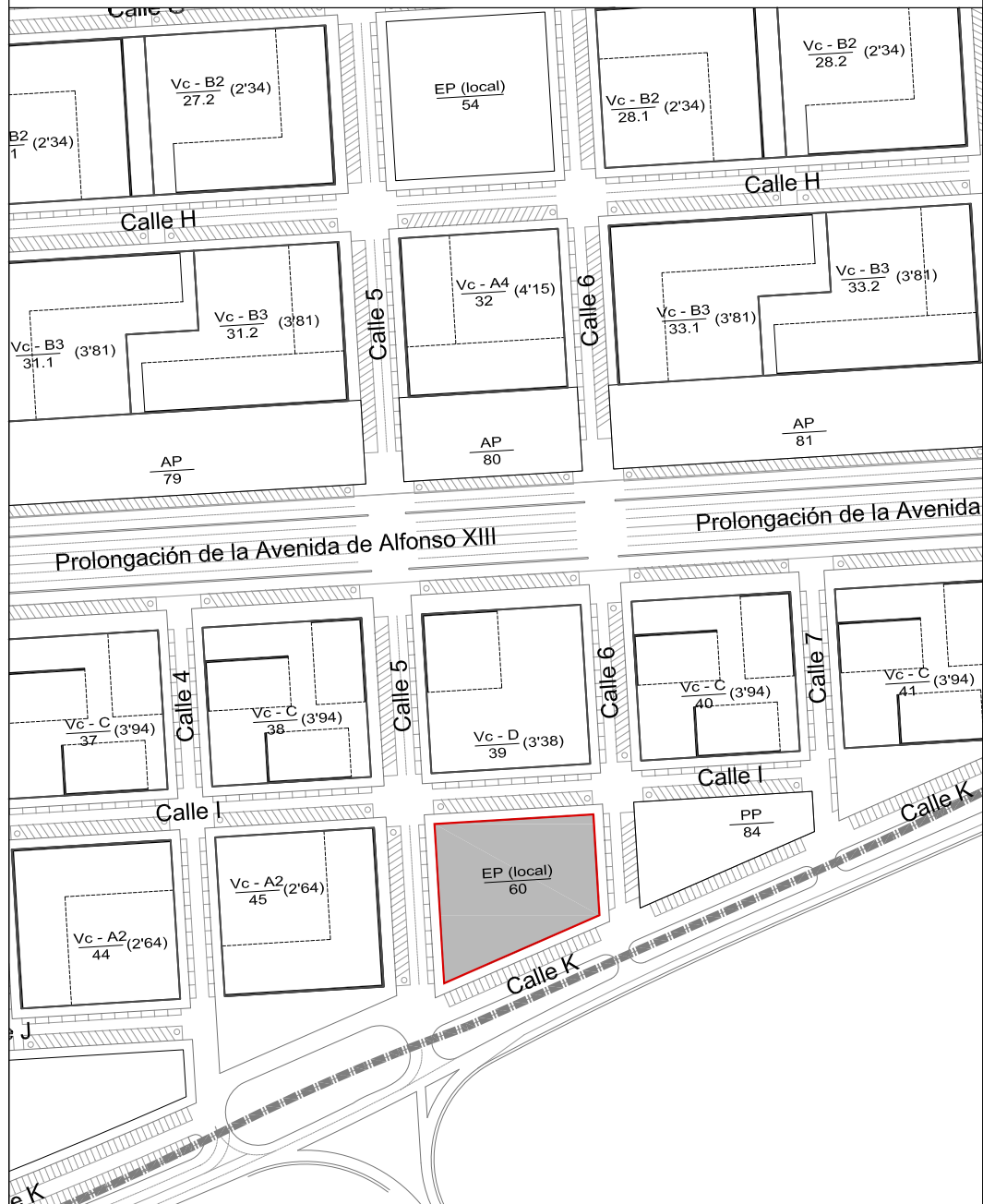

SISTEMAS LOCALES

FINCA RESULTANTE Nº 75

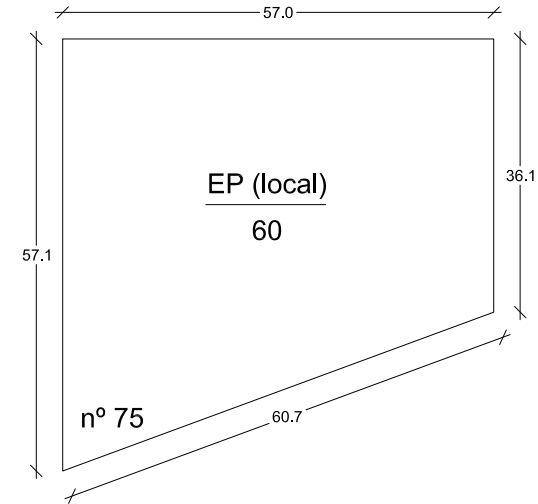

EQUIPAMIENTO

equipamiento local genérico nº	60
superficie	2.658 m ²
adjudicatario	Ayuntamiento de Cartagena

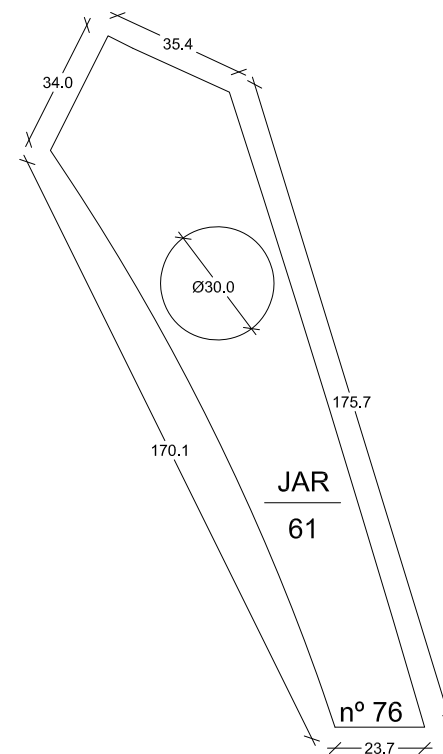

ZONA VERDE - ESPACIO LIBRE

jardín nº	61
superficie	6.186 m ²
adjudicatario	Ayuntamiento de Cartagena

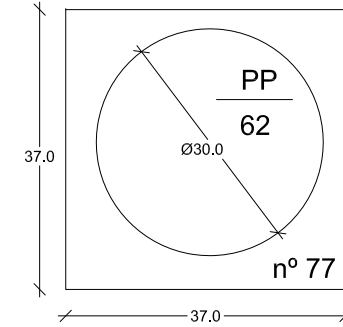

ZONA VERDE - ESPACIO LIBRE

paseo peatonal y plaza nº 62
 superficie 1.369 m²
 adjudicatario Ayuntamiento de Cartagena

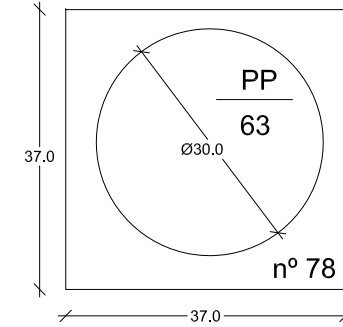

ZONA VERDE - ESPACIO LIBRE

paseo peatonal y plaza nº 63
 superficie 1.369 m²
 adjudicatario Ayuntamiento de Cartagena

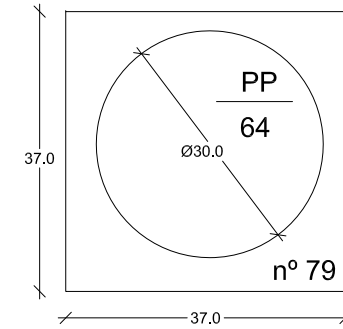

ZONA VERDE - ESPACIO LIBRE

paseo peatonal y plaza nº 64
 superficie 1.369 m²
 adjudicatario Ayuntamiento de Cartagena

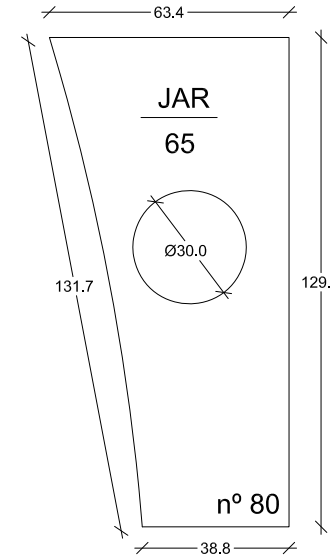

ZONA VERDE - ESPACIO LIBRE

jardín n° 65
 superficie 6.301 m²
 adjudicatario Ayuntamiento de Cartagena

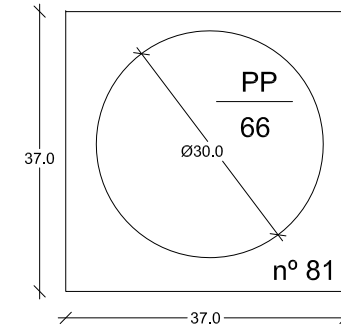

ZONA VERDE - ESPACIO LIBRE

paseo peatonal y plaza nº 66
 superficie 1.369 m²
 adjudicatario Ayuntamiento de Cartagena

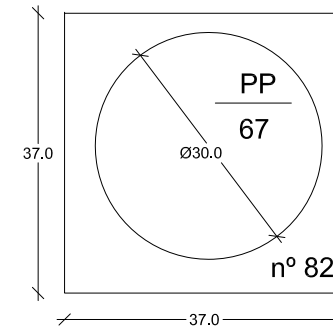
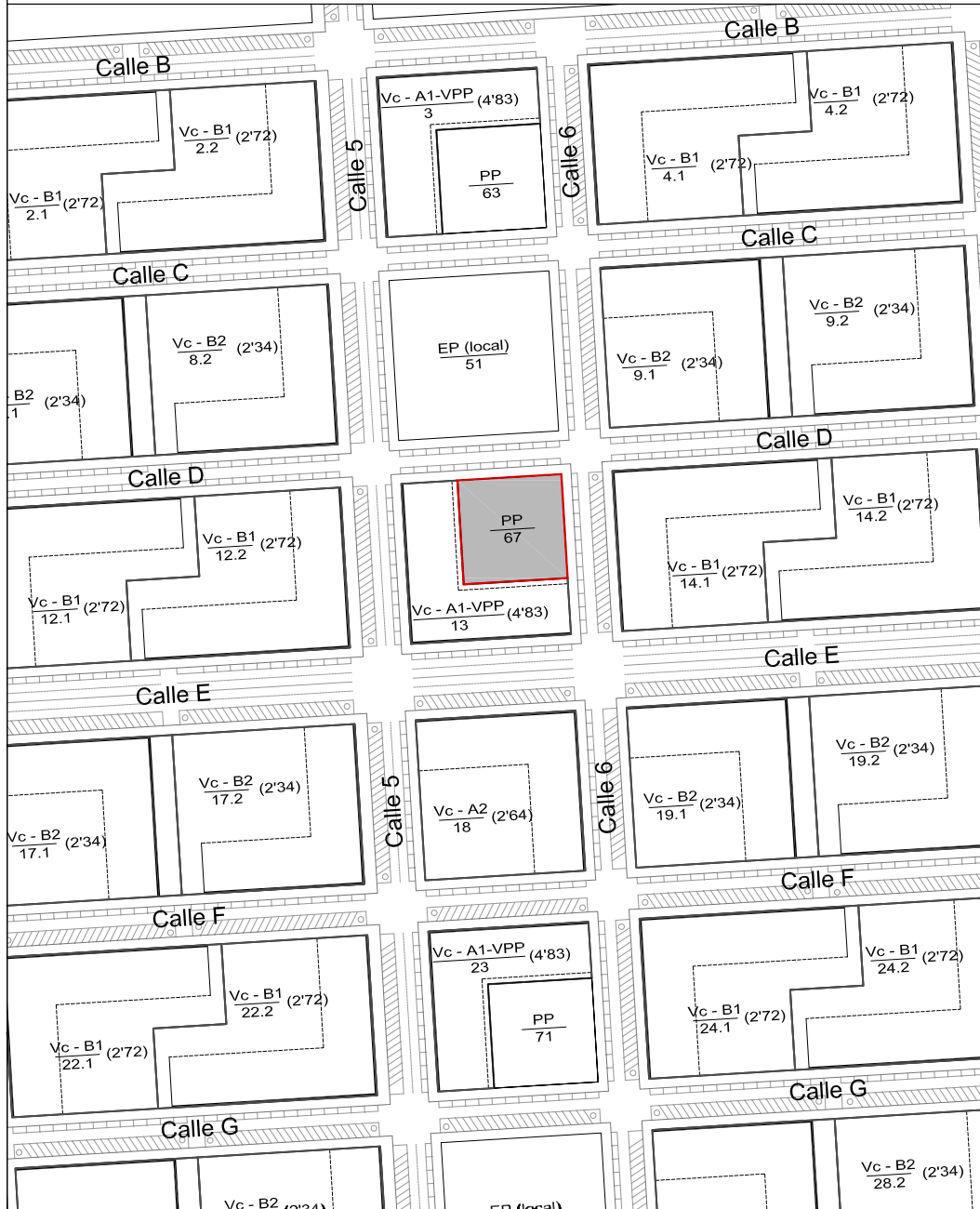

ZONA VERDE - ESPACIO LIBRE

paseo peatonal y plaza nº 67
 superficie 1.369 m²
 adjudicatario Ayuntamiento de Cartagena

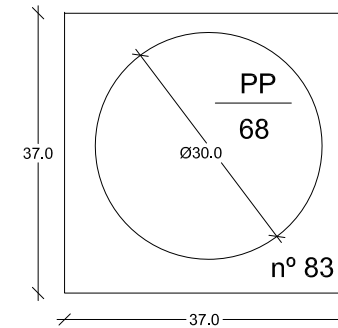

ZONA VERDE - ESPACIO LIBRE

paseo peatonal y plaza nº 68
 superficie 1.369 m²
 adjudicatario Ayuntamiento de Cartagena

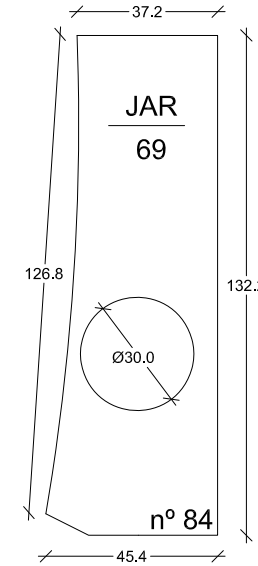

ZONA VERDE - ESPACIO LIBRE

jardín nº 69
 superficie 5.175 m²
 adjudicatario Ayuntamiento de Cartagena

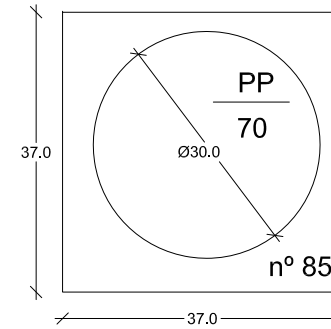

ZONA VERDE - ESPACIO LIBRE

paseo peatonal y plaza nº 70
 superficie 1.369 m²
 adjudicatario Ayuntamiento de Cartagena

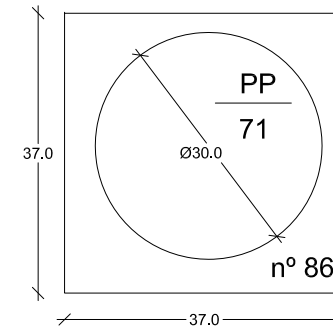
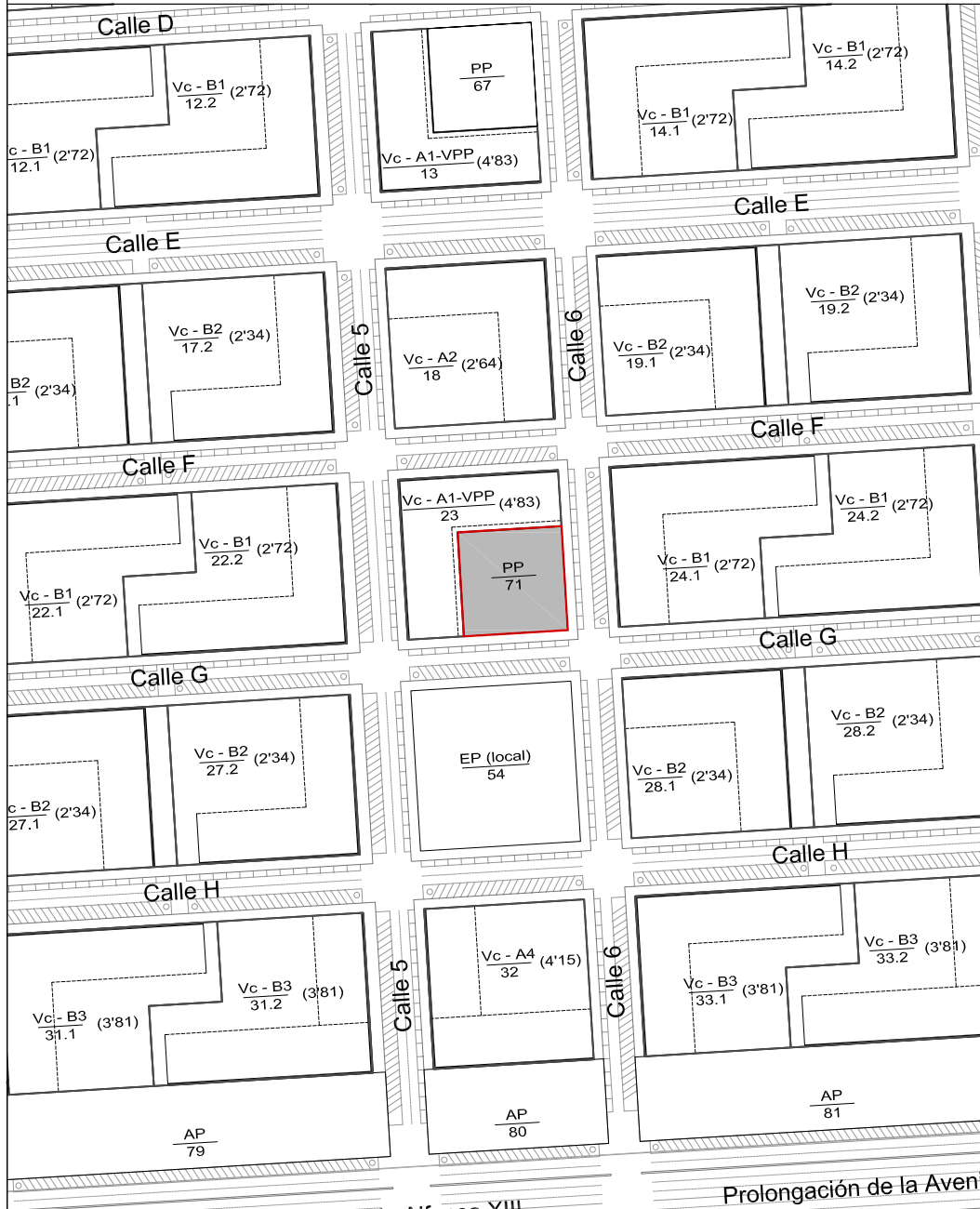

ZONA VERDE - ESPACIO LIBRE

paseo peatonal y plaza nº 71
 superficie 1.369 m²
 adjudicatario Ayuntamiento de Cartagena

UBICACIÓN



SISTEMAS LOCALES

FINCA RESULTANTE Nº 87

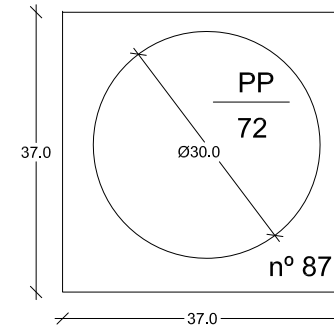

ZONA VERDE - ESPACIO LIBRE

paseo peatonal y plaza nº	72
superficie	1.369 m ²
adjudicatario	Ayuntamiento de Cartagena

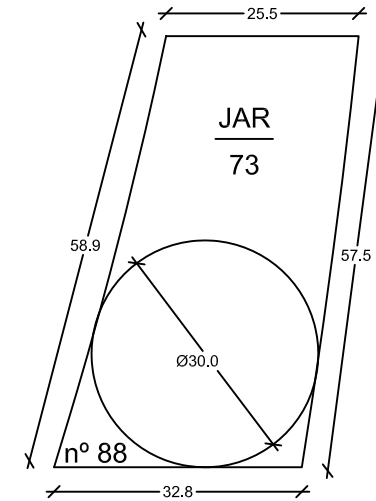
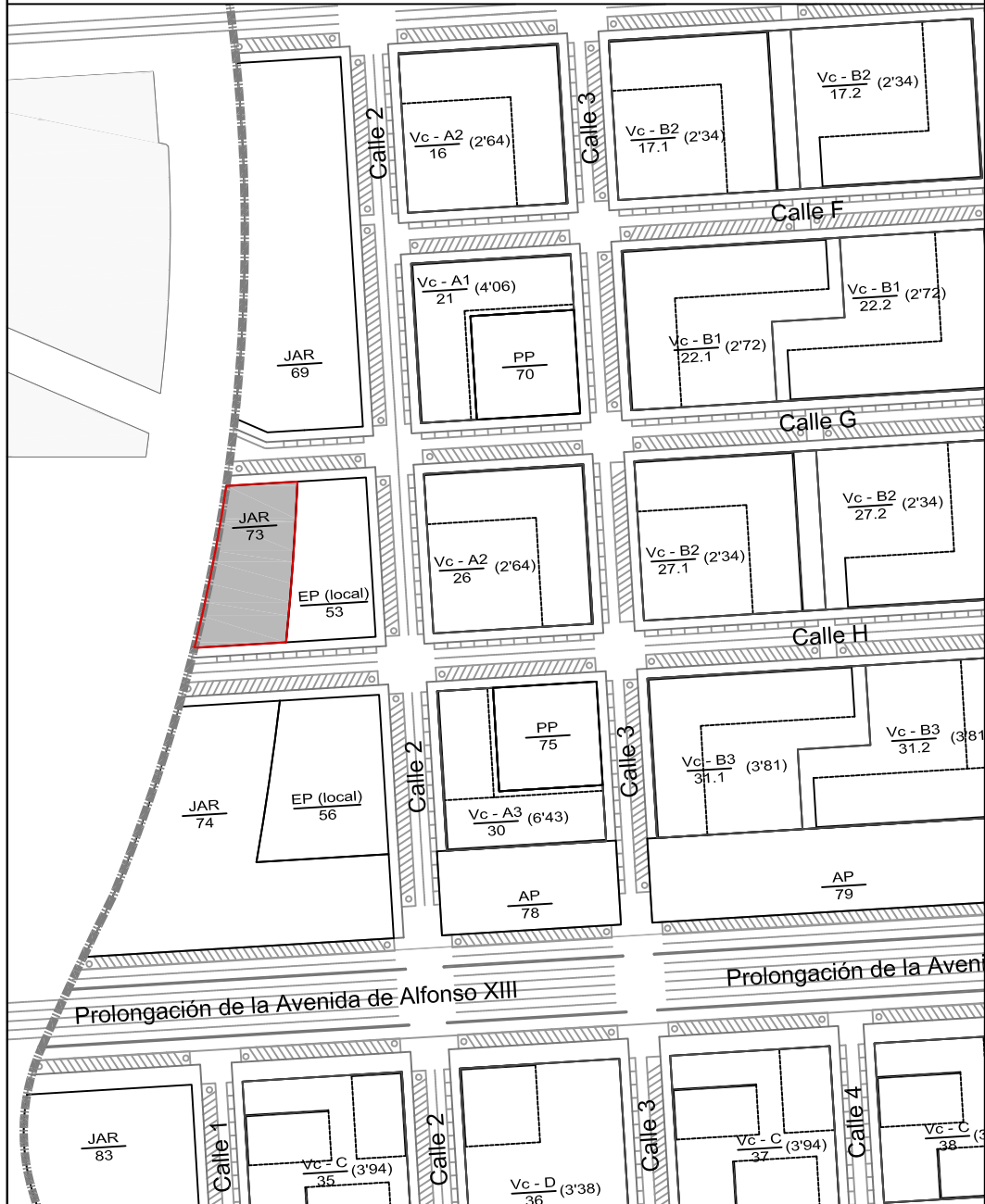

ZONA VERDE - ESPACIO LIBRE

jardín nº 73
 superficie 1.646 m²
 adjudicatario Ayuntamiento de Cartagena

UBICACIÓN

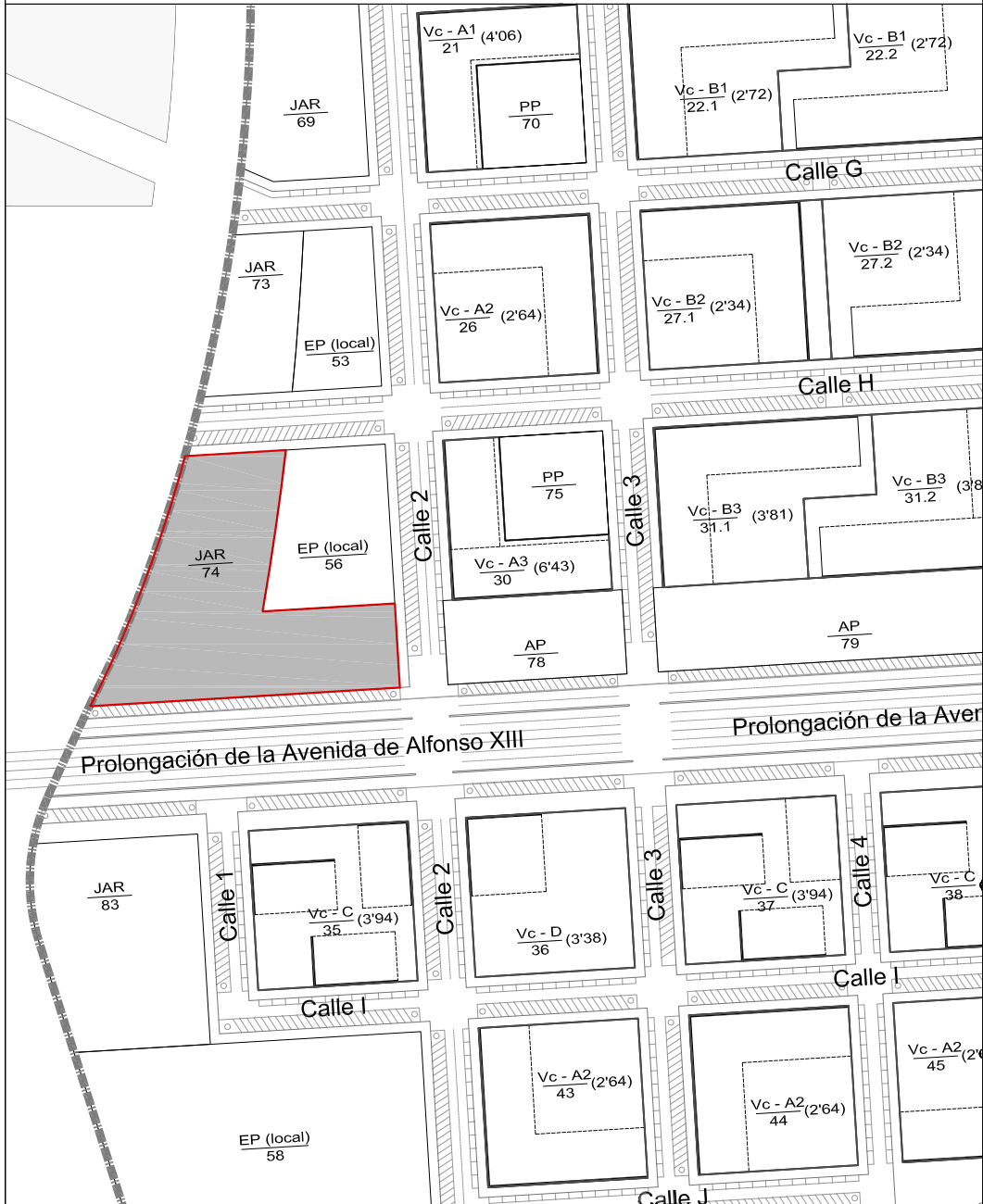

SISTEMAS LOCALES

FINCA RESULTANTE Nº 89

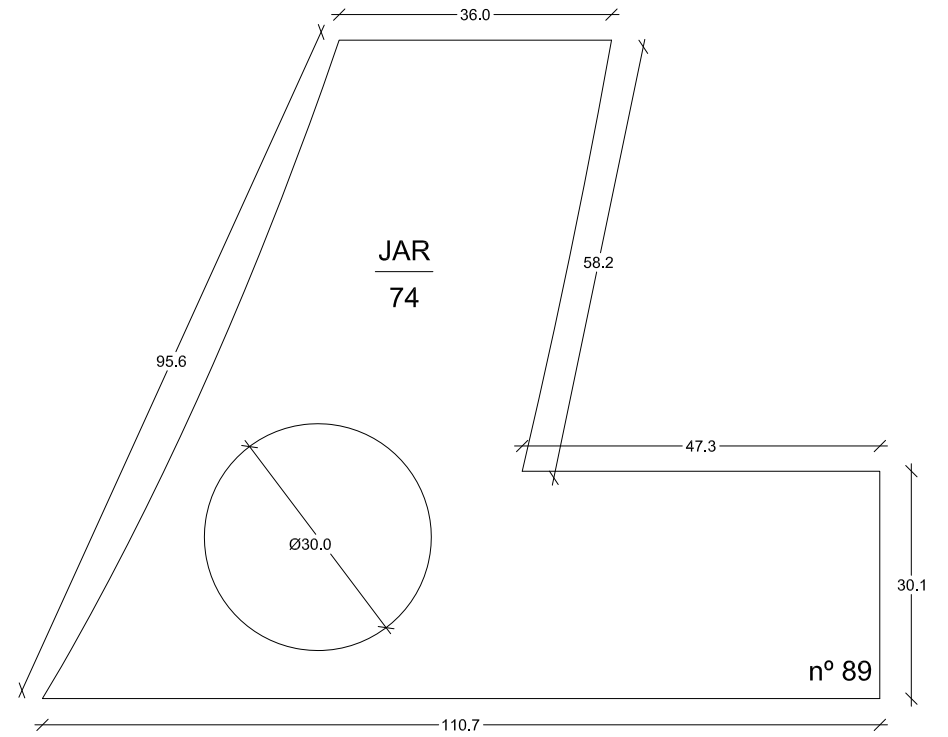

ZONA VERDE - ESPACIO LIBRE

jardín nº 74
 superficie 5.434 m²
 adjudicatario Ayuntamiento de Cartagena

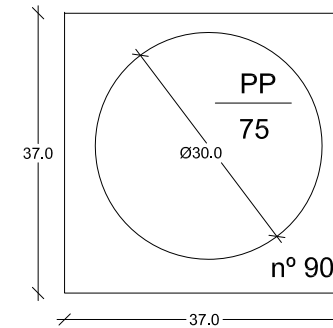
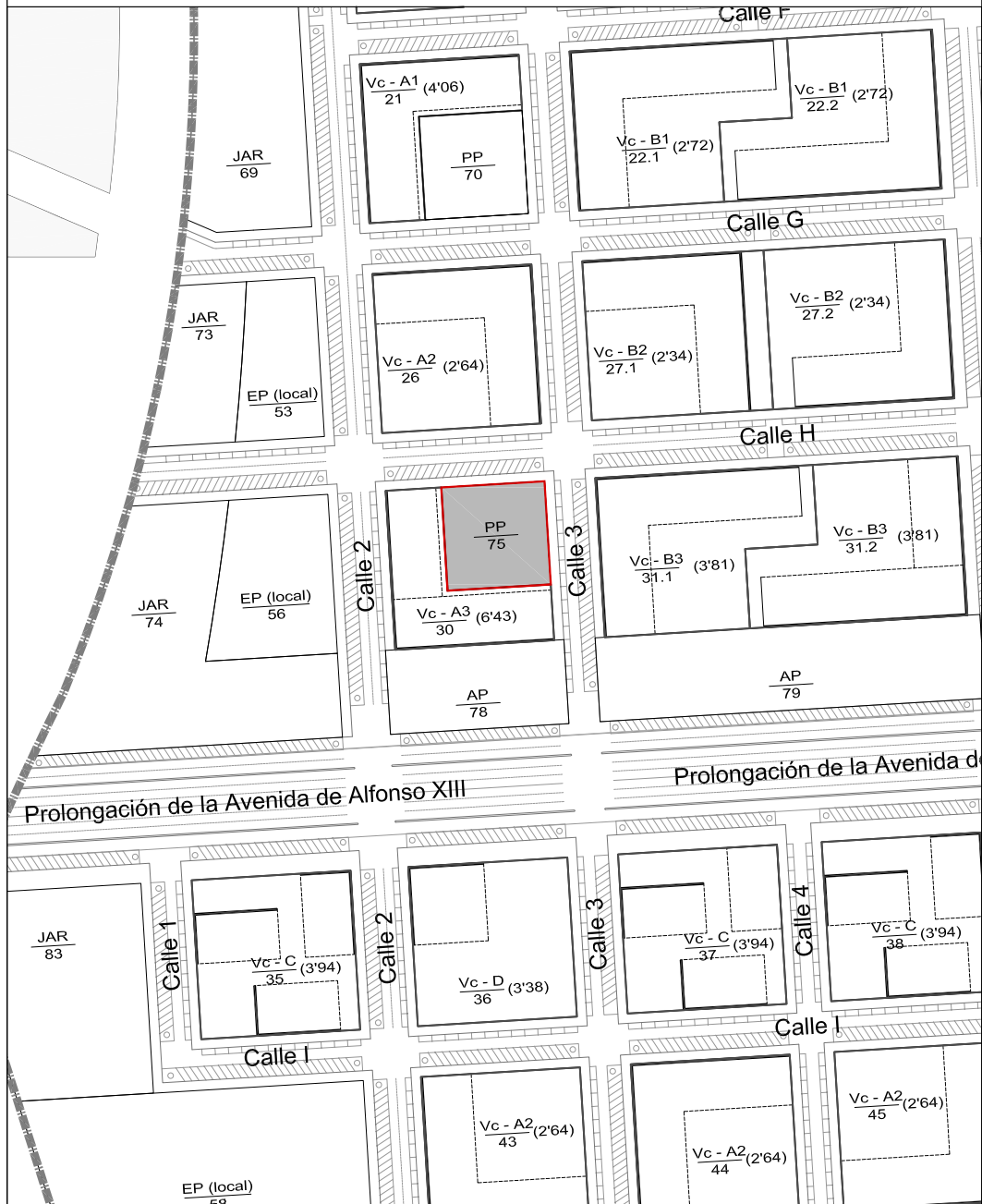

ZONA VERDE - ESPACIO LIBRE

paseo peatonal y plaza nº	75
superficie	1.369 m ²
adjudicatario	Ayuntamiento de Cartagena

UBICACIÓN

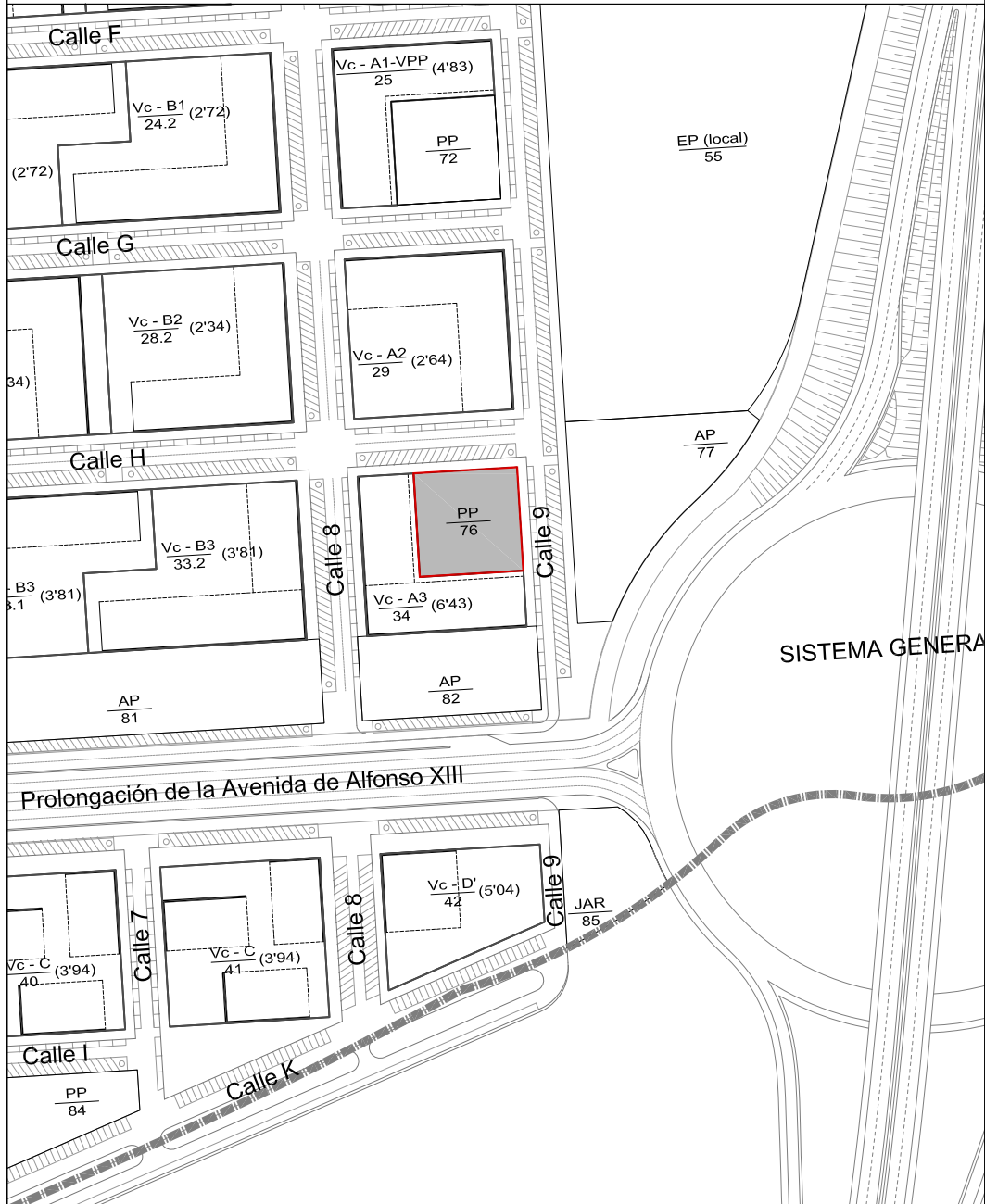

SISTEMAS LOCALES

FINCA RESULTANTE Nº 91

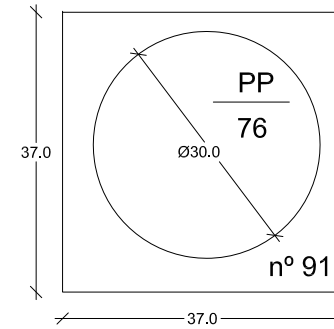

SISTEMA GENERAL

ZONA VERDE - ESPACIO LIBRE

paseo peatonal y plaza nº	76
superficie	1.369 m ²
adjudicatario	Ayuntamiento de Cartagena

UBICACIÓN



SISTEMAS LOCALES

FINCA RESULTANTE Nº 92

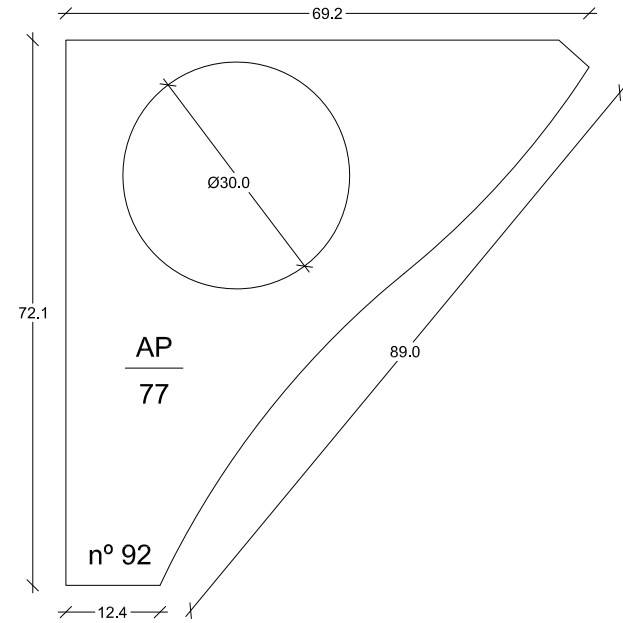

ZONA VERDE - ESPACIO LIBRE

área peatonal nº	77
superficie	2.831 m ²
adjudicatario	Ayuntamiento de Cartagena

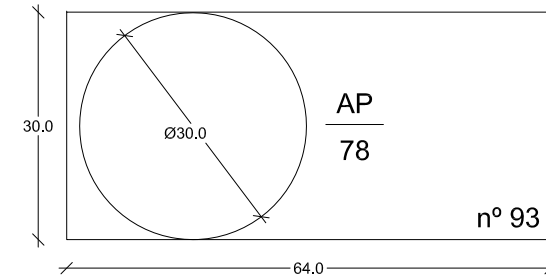

ZONA VERDE - ESPACIO LIBRE

área peatonal n°	78
superficie	1.924 m ²
adjudicatario	Ayuntamiento de Cartagena

UBICACIÓN

SISTEMAS LOCALES

FINCA RESULTANTE Nº 94

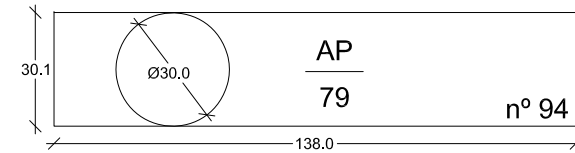

ZONA VERDE - ESPACIO LIBRE

área peatonal nº 79
 superficie 4.150 m²
 adjudicatario Ayuntamiento de Cartagena

UBICACIÓN

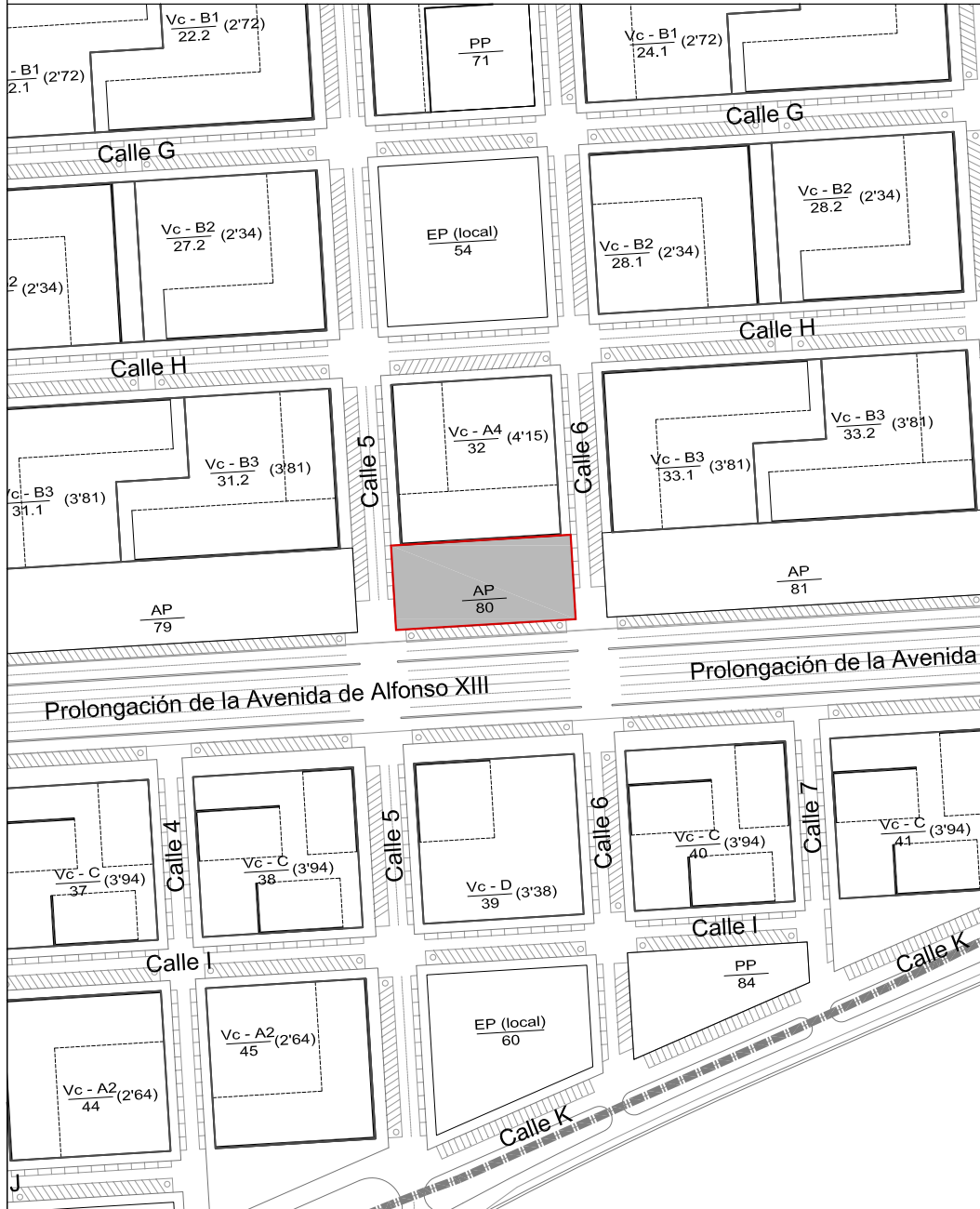

SISTEMAS LOCALES

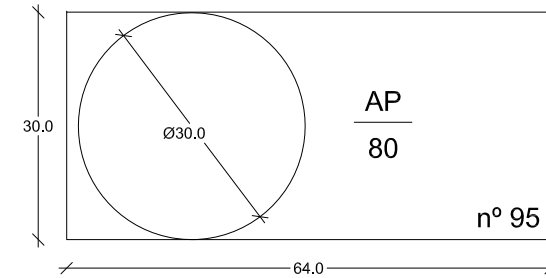

ZONA VERDE - ESPACIO LIBRE

área peatonal nº	80
superficie	1.924 m ²
adjudicatario	Ayuntamiento de Cartagena

UBICACIÓN

SISTEMAS LOCALES

FINCA RESULTANTE Nº 96

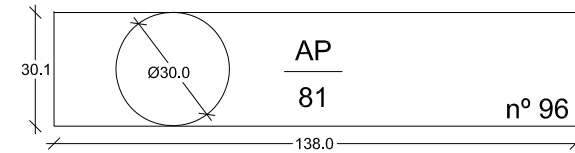

ZONA VERDE - ESPACIO LIBRE

área peatonal nº	81
superficie	4.150 m ²
adjudicatario	Ayuntamiento de Cartagena

UBICACIÓN



SISTEMAS LOCALES

FINCA RESULTANTE Nº 97

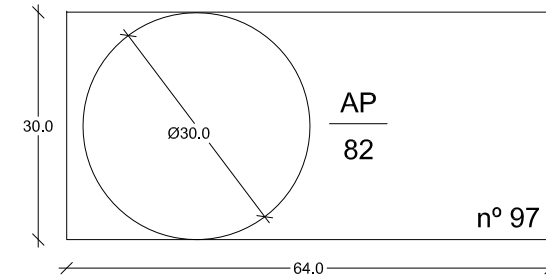

ZONA VERDE - ESPACIO LIBRE

área peatonal nº	82
superficie	1.924 m ²
adjudicatario	Ayuntamiento de Cartagena

UBICACIÓN



SISTEMAS LOCALES

FINCA RESULTANTE Nº 98

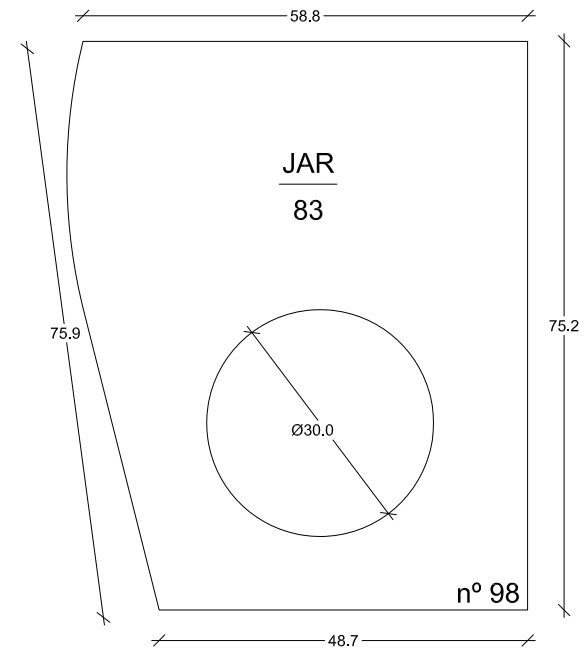

ZONA VERDE - ESPACIO LIBRE

jardín nº 83
 superficie 4.271 m²
 adjudicatario Ayuntamiento de Cartagena

UBICACIÓN



SISTEMAS LOCALES

FINCA RESULTANTE Nº 99

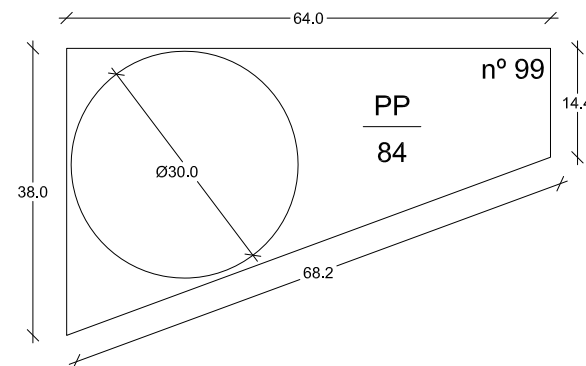

ZONA VERDE - ESPACIO LIBRE

paseo peatonal y plaza nº	84
superficie	1.675 m ²
adjudicatario	Ayuntamiento de Cartagena

UBICACIÓN

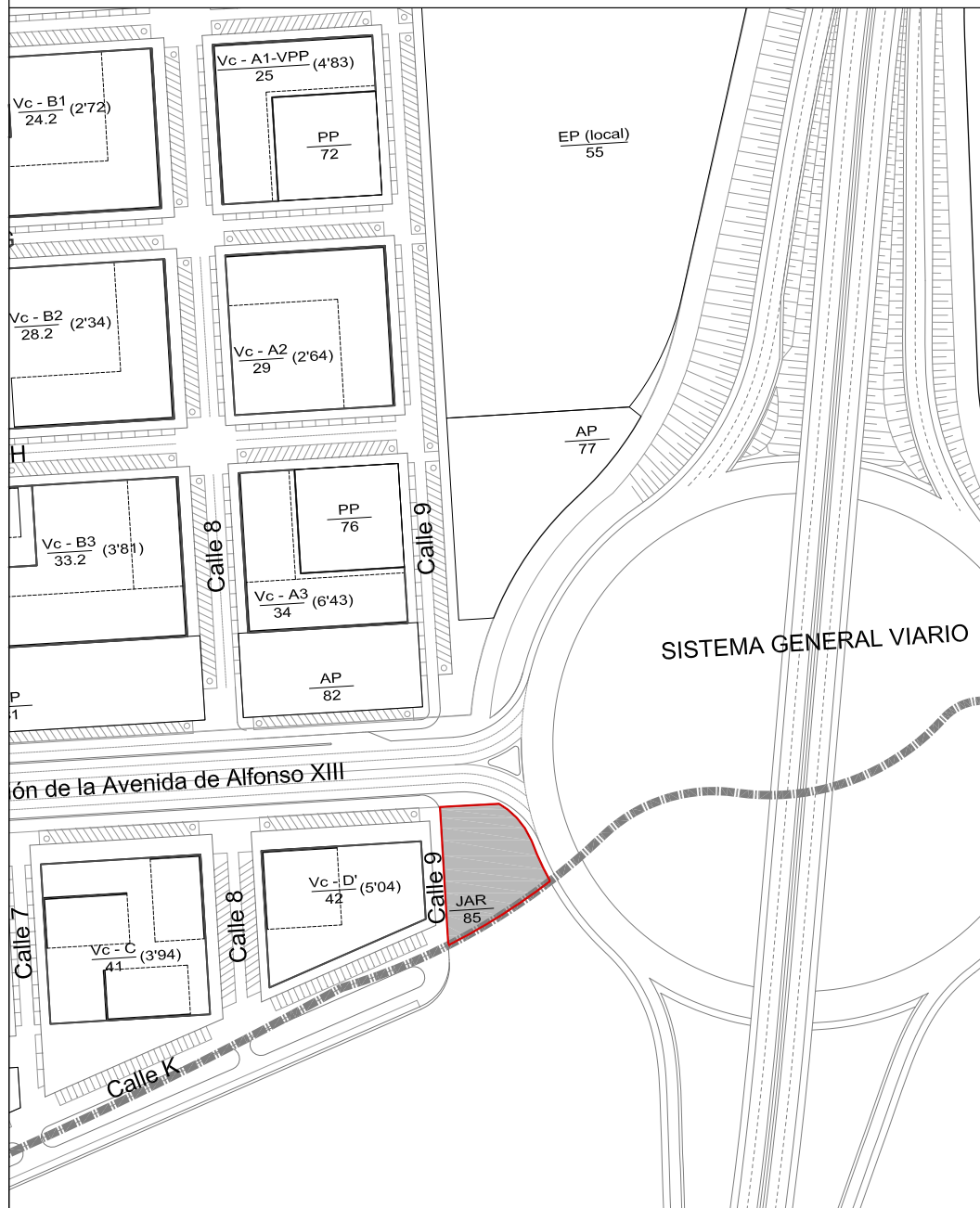

SISTEMAS LOCALES

FINCA RESULTANTE Nº 100

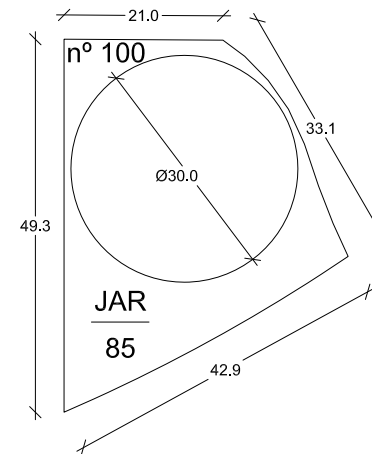

ZONA VERDE - ESPACIO LIBRE

jardín nº	85
superficie	1.308 m ²
adjudicatario	Ayuntamiento de Cartagena

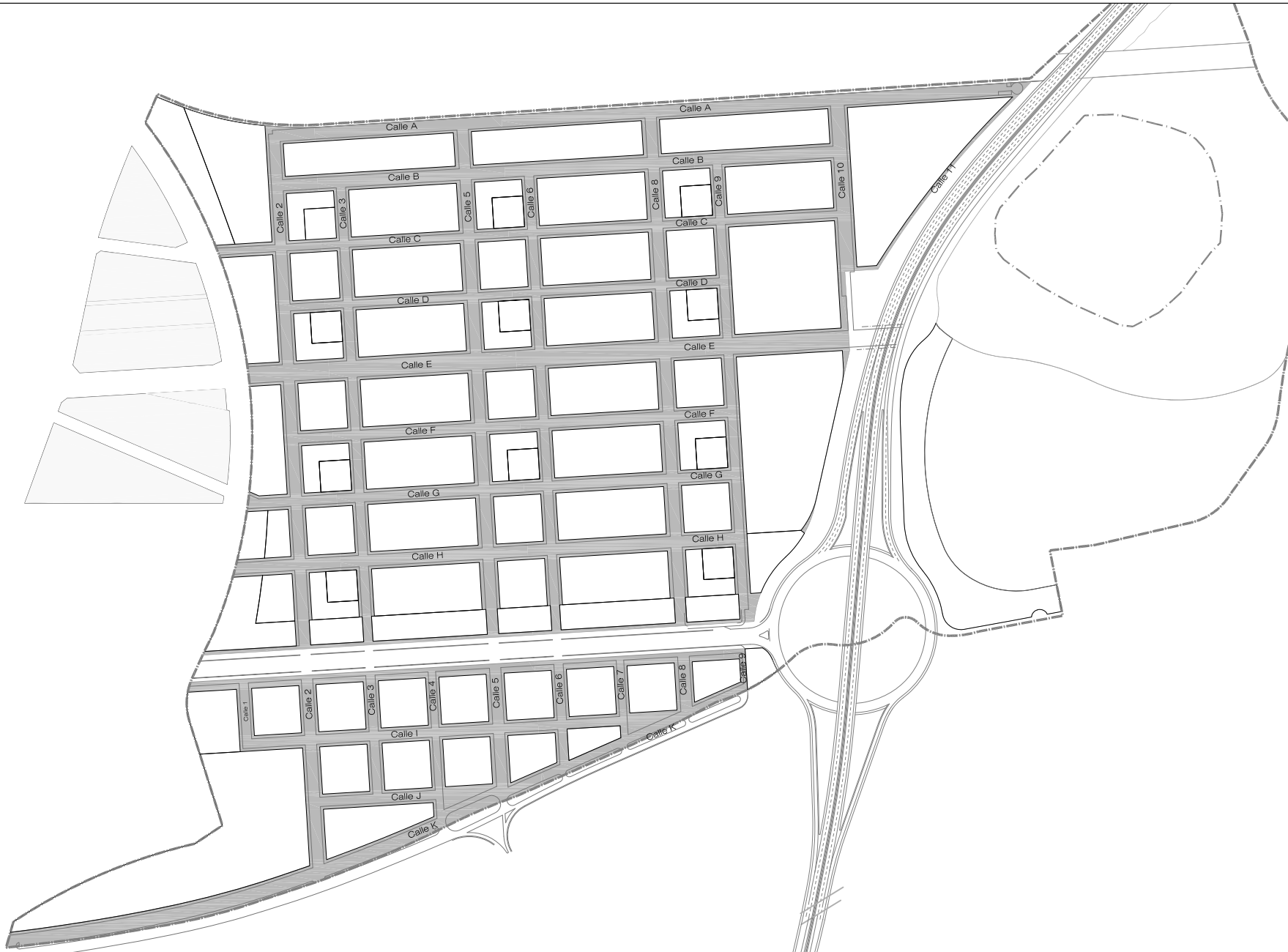

VIALIDAD LOCAL

vialidad pública local
 superficie
 218.231,34 m²
 adjudicatario
 Ayuntamiento de Cartagena





 paso elevado de la finca resultante nº 103 (sistema general viario del Estado español) por encima de la finca resultante nº 102 (sistema general viario municipal)

SISTEMA GENERAL VIARIO MUNICIPAL

sistema general viario
 superficie
 58.853,99 m²
 adjudicatario
 Ayuntamiento de Cartagena



 paso soterrado de la finca resultante nº 104 (sistema general ferroviario) por debajo de la finca resultante nº 103 (sistema general viario del Estado español)

 paso elevado de la finca resultante nº 103 (sistema general viario del Estado español) por encima de la finca resultante nº 102 (sistema general viario municipal)

SISTEMA GENERAL VIARIO DEL ESTADO ESPAÑOL

sistema general viario de accesos a Cartagena - N-301 a Murcia - La Manga - Alicante

superficie
46.091,78 m²

adjudicatario
Estado español



 paso soterrado de la finca resultante nº 104 (sistema general ferroviario) por debajo de la finca resultante nº 103 (sistema general viario del Estado español)

SISTEMA GENERAL FERROVIARIO

sistema general ferroviario

superficie
10.061,83 m²

adjudicatario
Administrador de Infraestructuras Ferroviarias (ADIF)



SISTEMA GENERAL DE ESPACIOS LIBRES

sistema general de espacios libres

superficie
95.327,48 m²

adjudicatario
Ayuntamiento de Cartagena



SISTEMA GENERAL DE EQUIPAMIENTOS

sistema general de equipamientos
superficie 81.500,18 m²
adjudicatario Ayuntamiento de Cartagena